

**SUPERBOOM<sup>®</sup> MR-350Ri**      **PREMIUM<sup>®</sup>**  
**ラフター<sup>®</sup> KRM-35H-Ⅲ型 (SLジブ)**      *Roughter*

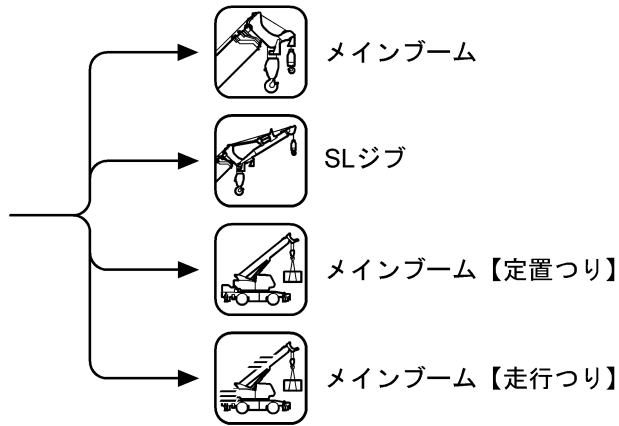
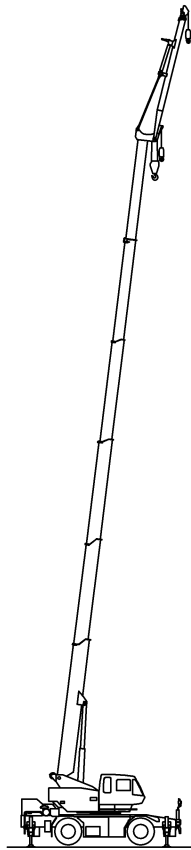

**目次**

|                       |    |
|-----------------------|----|
| 主要諸元                  | 1  |
| 定格総荷重表                |    |
| メインブーム                | 2  |
| 定置つり                  | 2  |
| 走行つり                  | 2  |
| 17.5m ブーム+6.5m SLジブ   | 3  |
| 17.5m ブーム+10.25m SLジブ | 3  |
| 17.5m ブーム+14.0m SLジブ  | 3  |
| 32.5m ブーム+6.5m SLジブ   | 5  |
| 32.5m ブーム+10.25m SLジブ | 5  |
| 32.5m ブーム+14.0m SLジブ  | 5  |
| 定格総荷重表注意事項            | 7  |
| 作業範囲図                 | 8  |
| 最小通路軌跡図               | 9  |
| 全体図                   | 10 |

#### 【主要諸元】

#### ■クレーン部

|     |                 |
|-----|-----------------|
| 名 称 | 35t吊りラフテレーンクレーン |
| 型 式 | KRM-35H-Ⅲ       |

#### ●クレーン性能

|                   |                           |                              |
|-------------------|---------------------------|------------------------------|
| 最大定格総荷重           | 7.5 mブーム                  | 35,000kg×2.6m (10本掛)         |
|                   | 12.5 mブーム                 | 19,000kg×5.0m (6本掛)          |
|                   | 17.5 mブーム                 | 17,000kg×5.0m (6本掛)          |
|                   | 22.5 mブーム                 | 12,000kg×6.5m (4本掛)          |
|                   | 27.5 mブーム                 | 9,000kg×7.0m (4本掛)           |
|                   | 32.5 mブーム                 | 7,000kg×8.0m (4本掛)           |
|                   | 6.5 mジブ                   | 3,200kg×76° (1本掛)            |
|                   | 10.25 mジブ                 | 2,000kg×71° (1本掛)            |
|                   | 14.0 mジブ                  | 1,350kg×76° (1本掛)            |
|                   | ルースタシーブ                   | 4,000kg (1本掛)                |
| ブーム長さ             | 7.5m ~ 32.5m              |                              |
| ジブ長さ              | 6.5m ~ 14.0m              |                              |
| 最大地上揚程            | 33.4m (ブーム)<br>47.3m (ジブ) |                              |
| 巻上ローフ速度           | 主巻                        | 125m/min (4層目)               |
|                   | 補巻                        | 125m/min (4層目)               |
| 巻上フック速度           | 主                         | (ロープ掛数 10) 12.5m / min (4層目) |
|                   | 補                         | (ロープ掛数 1) 125.0m / min (4層目) |
| 高速巻下<br>ロープ速度(参考) | 主巻                        | 163m / min (4層目)             |
|                   | 補巻                        | 163m / min (4層目)             |
| ブーム起伏範囲           | -10° ~ 83°                |                              |
| ブーム上げ時間           | 44s / -10° ~ 83°          |                              |
| ブーム伸長速度           | 2.5 0m / 85s              |                              |
| 旋回速度              | 2.6 m <sup>2</sup> / min  |                              |
| 旋回後端半径            | 2.850m                    |                              |

#### ●上部旋回体の装置および構造

|                 |  |                         |
|-----------------|--|-------------------------|
| ブーム形式           | 箱型6段油圧伸縮式 (2・3段同時、4・5・6段同時)  |                         |
| ジブ形式            | 3段油圧伸縮式 (2・3段同時)<br>油圧無段階傾斜式 (オフセット5° (6.5mジブはア) ~ 60°)                      |                         |
| ブーム伸縮装置         | 油圧シリンダ (2本) およびワイヤロープ併用式   |                         |
| ブーム起伏装置         | 油圧シリンダ直押し式、圧力補償付流量調整弁付   |                         |
| ジブ起伏装置          | 油圧シリンダ (1本)  |                         |
| 巻上装置            | シングルウインチ2基、<br>油圧モータ駆動・遊星歯車減速機付 (ネガティブブレーキ内蔵)、<br>高低速切換式、自動ブレーキ付、圧力補償付流量調整弁付 |                         |
| 旋回装置            | 油圧モータ駆動・遊星歯車減速機付 (ネガティブブレーキ内蔵)、フリー・ロック切換式                                    |                         |
| 旋回サークル          | ボールベアリング式  |                         |
| アウトリガ装置         | 形式   | 全油圧H型 (フロート、パーチカルシリンダ型) |
|                 | 張出幅  | 6,800mm (最大張出)          |
|                 |  | 6,300mm (中間張出)          |
|                 |  | 5,200mm (中間張出)          |
|                 |  | 4,200mm (中間張出)          |
| 2,310mm (最縮小張出) |  |                         |
| ワイヤロープ          | 主巻   | 難自転性ワイヤロープ φ16×185m     |
|                 | 補巻   | 難自転性ワイヤロープ φ16×105m     |

#### ●油圧装置

|           |                          |             |
|-----------|--------------------------|-------------|
| 油圧ポンプ     | 2連可変プランジャ型、ギヤ + プランジャ型   |             |
| 油圧モータ     | 巻上用                      | アキシャルプランジャ型 |
|           | 旋回用                      | アキシャルプランジャ型 |
| コントロールバルブ | マルチプル自動復元式 (圧力補償付流量調整弁付) |             |
| シリンダ      | ダブルアクティング式               |             |
| オイルリザーバ容量 | 500L                     |             |

#### ●安全装置

|   |
|---|
| ACS(過負荷防止装置・音声警報装置付)、旋回自動停止装置、ブーム起伏緩停止装置、ブーム伸長緩停止装置、作業範囲制限装置、アウトリガ張出幅自動検出装置、ブーム起伏自然降下防止装置、ブーム伸縮自然降下防止装置、ジブ起伏自然降下防止装置、ジブ伸縮自然降下防止装置、過巻防止装置、ドラムロック装置(補巻)、ドラムホルド安全装置、自動ブレーキ装置、乱巻防止装置、油圧安全弁、アウトリガロック装置、旋回ロック装置、旋回警告灯、作動油オーバーヒート警報装置、作動油フィルタ目づまり警報装置、玉掛ロープはずれ止め |
|---|

#### ●標準装置

|   |
|---|
| 除湿機能付エアコン、作業灯 (ブーム、テーブル、キャブ)、ドラム回転指示装置、オイルクーラ |
|---|

#### ●キャブ装備

|  |
|--|
| チルト/テレスコピックハンドル、<br>リアジャスタフルシート (ヘッドレスト、アームレスト付)、<br>パワーウィンドウ (閉め忘れ防止スイッチ付)、<br>間欠付フロント&ルーフワイパー (ウォッシャー付)、<br>時計付AM/FMラジオ、ステップランプ、フロアマット、<br>ICカードシステム、アクセサリソケット (24V) |
|--|

#### ●オプション装置

|   |
|---|
| ACS外部表示装置、ACS外部音声警報装置、拡声器、<br>地上デジタル対応テレビ放送受信装置、ウインチ確認カメラ、<br>燃焼式エアヒータ、ドアワイザ、消火器、風速計<br>携帯通信システム、ICカードリーダーとデータ管理ソフト |
|---|

#### ■キャリア部

#### ●走行性能

|        |             |
|--------|-------------|
| 最高速度   | 49km / h    |
| 登坂能力   | 0.55 (tanθ) |
| 最小回転半径 | 8.2m (2輪操向) |
|        | 4.9m (4輪操向) |

#### ●エンジン

|       |  |
|-------|--|
| 名 称   | 三菱6M60-TLE3BA (インタークーラターボ付)<br>(平成23年ディーゼル特殊自動車排出ガス規制適合) |
| 形式    | 水冷4サイクル直列6気筒 直接噴射式ディーゼルエンジン                              |
| 総排気量  | 7.545L   |
| 最高出力  | 200kw / 2,600 m <sup>2</sup> / min                       |
| 最大トルク | 775N・m / 1,600 min <sup>-1</sup>                         |

#### ●下部走行体の装置および構造

|            |                           |  |
|------------|---------------------------|--|
| 走行駆動形式     | 2輪駆動 (4×2)、4輪駆動 (4×4) 切換式 |  |
| トルクコンバータ形式 | 3要素 1段 (自動ロックアップクラッチ付)    |  |
| 変速機形式      | 全自動および手動変速式               |  |
| 変速段数       | 前進4段 後退1段 (Hi/Low切換)      |  |
| 車軸形式       | 前輪                        | 全浮動式 2段減速機付                              |
|            | 後輪                        | 全浮動式 2段減速機付                              |
| 懸架装置       | 前輪                        | テーパーリフスプリング式 (油圧ロックシリンダ付)                |
|            | 後輪                        | テーパーリフスプリング式 (油圧ロックシリンダ付)                |
| ブレーキ装置     | 主                         | 2系統空気油圧複合式 4輪ディスクブレーキ                    |
|            | 補助                        | 空気式・推進軸制動内部拡張式                           |
| ステアリング装置   | 形式                        | 全油圧リフステアリング                              |
|            | モード                       | 前2輪、カウンタ、クラブ、後2輪、前後輪独立<br>(リヤステ自動ロック機構付) |
| タイヤサイズ     | 前輪                        | 385 / 95 R25 170E ROAD                   |
|            | 後輪                        | 385 / 95 R25 170E ROAD                   |
| 燃料タンク容量    | 300L                      |  |
| バッテリー      | (12V-120Ah) × 2           |  |

#### ●安全装置

|  |
|--|
| 緊急用かし取装置、後輪ステアリングロック装置、<br>ブレーキ液漏警報装置、作業用補助制動装置、<br>サスペンションロック装置、オーバーラン警報装置、<br>ラジエータ液面警報装置、エアフィルタ目づまり警報装置、<br>ローエア警報装置、電動格納サイドミラー、左前方確認カメラ、<br>前方直前確認カメラ、後方確認カメラおよびカラーモニタ、<br>ブーム右側ミラー (ヒータ付) |
|--|

#### ●標準装備

|              |
|--------------|
| 集中給脂装置、アルミ敷板 |
|--------------|

#### ●オプション装置

|   |
|---|
| 車輪止め、路肩灯、サイドマーカーランプ、電動調整式サイドミラー、<br>ディスチャージヘッドランプ (ロービーム) |
|---|

#### ■寸法・重量

|       |         |          |
|-------|---------|----------|
| 全長    | 9,765mm |          |
| 全幅    | 2,620mm |          |
| 全高    | 3,595mm |          |
| 軸距    | 前輪      | 2,170mm  |
|       | 後輪      | 2,170mm  |
| 乗車定員  | 1人      |          |
| 車両総重量 | 全重量     | 28,055kg |
|       | 前軸重     | 14,040kg |
|       | 後軸重     | 14,015kg |

●KRM-35H-Ⅲ型は、新規開発車両証明制度による適合証明書「基本通行条件 重量: D」の交付を受けていますが、実際の通行条件は、運行経路ごとの道路管理者の算定結果によって付与されます。

#### ■運転および作業に必要な資格

|   |         |             |
|---|---------|-------------|
| <br>注意事項 | クレーンの運転 | 移動式クレーン運転免許 |
|   | 玉掛作業    | 玉掛技能講習      |
|   | 車両の運転   | 大型特殊自動車運転免許 |

- クレーンに関しては、労働安全衛生法が適用されます。
- 所轄の労働基準監督署に設置報告してからお使いください。
- 道路を通行する場合は、車両検査に合格した状態で通行してください。
- 走行時はフックを所定の位置に格納してください。
- 本車両は最低速度 (50km/h) の定めのある「高速自動車国道」を走行することはできません。
- 本機の使用にあたっての注意事項は、取扱説明書をよく読んで正しくお使いください。
- 本カタログに記載されております性能ならびに仕様は、改良などによりお届けいたします製品と異なる場合があります。また、仕様は予告なく変更することがありますのであらかじめご了承ください。



## ■ 定格総荷重表

### 7.5m ~ 32.5m ブーム

| 作業半径<br>(m) | アウトリガ最大張出 (全周) |        |       |       |       |        | アウトリガ中間張出 (側方) |       |       |       |       |      |
|-------------|----------------|--------|-------|-------|-------|--------|----------------|-------|-------|-------|-------|------|
|             | 7.5m           |        | 12.5m |       | 17.5m |        | 22.5m          |       | 27.5m |       | 32.5m |      |
|             | ブーム            | ブーム    | ブーム   | ブーム   | ブーム   | ブーム    | ブーム            | ブーム   | ブーム   | ブーム   | ブーム   | ブーム  |
| 2.6         | 35.00          | 19.00  | 17.00 | 12.00 |       |        | 35.00          | 19.00 | 17.00 | 12.00 |       |      |
| 3.0         | 32.00          | 19.00  | 17.00 | 12.00 |       |        | 32.00          | 19.00 | 17.00 | 12.00 |       |      |
| 3.3         | 30.00          | 19.00  | 17.00 | 12.00 |       |        | 28.50          | 19.00 | 17.00 | 12.00 |       |      |
| 3.5         | 28.80          | 19.00  | 17.00 | 12.00 | 9.00  |        | 27.80          | 19.00 | 17.00 | 12.00 | 9.00  |      |
| 4.0         | 26.00          | 19.00  | 17.00 | 12.00 | 9.00  |        | 25.00          | 19.00 | 17.00 | 12.00 | 9.00  |      |
| 4.5         | 23.00          | 19.00  | 17.00 | 12.00 | 9.00  | 7.00   | 22.50          | 19.00 | 17.00 | 12.00 | 9.00  | 7.00 |
| 5.0         | 20.50          | 19.00  | 17.00 | 12.00 | 9.00  | 7.00   | 20.30          | 19.00 | 17.00 | 12.00 | 9.00  | 7.00 |
| 5.5         |                | 18.50  | 15.85 | 12.00 | 9.00  | 7.00   |                | 18.50 | 15.85 | 12.00 | 9.00  | 7.00 |
| 6.0         |                | 17.00  | 14.75 | 12.00 | 9.00  | 7.00   |                | 17.00 | 14.75 | 12.00 | 9.00  | 7.00 |
| 6.5         |                | 15.50  | 13.80 | 12.00 | 9.00  | 7.00   |                | 15.50 | 13.80 | 12.00 | 9.00  | 7.00 |
| 7.0         |                | 14.20  | 12.95 | 11.40 | 9.00  | 7.00   |                | 14.10 | 12.95 | 11.40 | 9.00  | 7.00 |
| 8.0         |                | 11.80  | 11.50 | 10.15 | 8.60  | 7.00   |                | 10.65 | 10.65 | 10.15 | 8.60  | 7.00 |
| 9.0         |                | 9.30   | 9.25  | 9.05  | 7.80  | 6.45   |                | 8.35  | 8.35  | 9.05  | 7.80  | 6.45 |
| 10.0        |                | 7.55   | 7.50  | 8.15  | 7.10  | 5.90   |                | 6.75  | 6.70  | 7.40  | 7.10  | 5.90 |
| 11.0        |                |        | 6.15  | 6.85  | 6.55  | 5.45   |                | 5.50  | 6.15  | 6.50  | 5.45  |      |
| 12.0        |                |        | 5.15  | 5.80  | 6.00  | 5.00   |                | 4.55  | 5.20  | 5.50  | 5.00  |      |
| 13.0        |                |        | 4.35  | 4.95  | 5.35  | 4.60   |                | 3.80  | 4.40  | 4.70  | 4.60  |      |
| 14.0        |                |        | 3.65  | 4.25  | 4.65  | 4.25   |                | 3.15  | 3.75  | 4.05  | 4.25  |      |
| 15.0        |                |        | 3.05  | 3.70  | 4.05  | 3.95   |                | 2.65  | 3.25  | 3.55  | 3.80  |      |
| 16.0        |                |        |       | 3.20  | 3.55  | 3.70   |                |       | 2.80  | 3.05  | 3.35  |      |
| 17.0        |                |        |       | 2.75  | 3.15  | 3.30   |                |       | 2.40  | 2.70  | 2.95  |      |
| 18.0        |                |        |       | 2.35  | 2.80  | 3.00   |                |       | 2.05  | 2.35  | 2.60  |      |
| 19.0        |                |        |       | 2.00  | 2.40  | 2.65   |                |       | 1.75  | 2.05  | 2.30  |      |
| 20.0        |                |        |       | 1.70  | 2.10  | 2.35   |                |       | 1.45  | 1.70  | 2.05  |      |
| 22.0        |                |        |       |       | 1.55  | 1.80   |                |       |       | 1.30  | 1.60  |      |
| 24.0        |                |        |       |       | 1.15  | 1.40   |                |       |       | 0.90  | 1.20  |      |
| 26.0        |                |        |       |       |       | 1.10   |                |       |       |       | 0.85  |      |
| 28.0        |                |        |       |       |       | 0.80   |                |       |       |       | 0.55  |      |
| 30.0        |                |        |       |       |       | 0.55   |                |       |       |       |       |      |
| 危険角度        | —              | —      | —     | —     | —     | —      | —              | —     | —     | —     | —     | —    |
| 標準フック       | 33tフック         | 22tフック |       |       |       | 33tフック | 22tフック         |       |       |       |       |      |
| フック質量       | 310kg          | 215kg  |       |       |       | 310kg  | 215kg          |       |       |       |       |      |
| 巻掛本数        | 10*8           | 6      |       | 4     |       | 10*8   | 6              |       | 4     |       |       |      |

(単位 : ton)

| 作業半径<br>(m) | アウトリガ中間張出 (側方) |        |       |       | アウトリガ中間張出 (側方) |        |        |     | アウトリガ最縮小張出 (側方) |       |       |       |        |        |       |     |       |       |       |       |       |      |       |     |
|-------------|----------------|--------|-------|-------|----------------|--------|--------|-----|-----------------|-------|-------|-------|--------|--------|-------|-----|-------|-------|-------|-------|-------|------|-------|-----|
|             | 7.5m           |        | 12.5m |       | 17.5m          |        | 22.5m  |     | 27.5m           |       | 32.5m |       | 7.5m   |        | 12.5m |     | 17.5m |       | 22.5m |       | 27.5m |      | 32.5m |     |
|             | ブーム            | ブーム    | ブーム   | ブーム   | ブーム            | ブーム    | ブーム    | ブーム | ブーム             | ブーム   | ブーム   | ブーム   | ブーム    | ブーム    | ブーム   | ブーム | ブーム   | ブーム   | ブーム   | ブーム   | ブーム   | ブーム  | ブーム   | ブーム |
| 2.6         | 30.00          | 19.00  | 17.00 | 12.00 |                |        |        |     | 30.00           | 19.00 | 17.00 | 12.00 |        |        |       |     | 12.00 | 12.00 | 10.50 | 10.50 |       |      |       |     |
| 3.0         | 30.00          | 19.00  | 17.00 | 12.00 |                |        |        |     | 27.00           | 19.00 | 17.00 | 12.00 |        |        |       |     | 12.00 | 12.00 | 10.50 | 10.50 |       |      |       |     |
| 3.5         | 26.50          | 19.00  | 17.00 | 12.00 | 9.00           |        |        |     | 23.00           | 19.00 | 17.00 | 12.00 | 9.00   |        |       |     | 9.10  | 9.00  | 8.65  | 8.80  | 7.40  |      |       |     |
| 4.0         | 23.50          | 19.00  | 17.00 | 12.00 | 9.00           |        |        |     | 19.00           | 19.00 | 17.00 | 12.00 | 9.00   |        |       |     | 7.10  | 7.00  | 7.00  | 7.35  | 6.30  |      |       |     |
| 4.5         | 21.00          | 19.00  | 17.00 | 12.00 | 9.00           | 7.00   |        |     | 15.65           | 15.50 | 15.35 | 12.00 | 9.00   | 7.00   |       |     | 5.70  | 5.60  | 5.60  | 6.15  | 5.45  | 5.30 |       |     |
| 5.0         | 19.00          | 18.50  | 17.00 | 12.00 | 9.00           | 7.00   |        |     | 12.55           | 12.45 | 12.45 | 12.00 | 9.00   | 7.00   |       |     | 4.65  | 4.50  | 4.55  | 5.25  | 4.70  | 4.65 |       |     |
| 5.5         |                | 15.85  | 15.85 | 12.00 | 9.00           | 7.00   |        |     |                 | 10.25 | 10.25 | 11.15 | 9.00   | 7.00   |       |     |       | 3.75  | 3.70  | 4.40  | 4.10  | 4.10 |       |     |
| 6.0         |                | 13.15  | 13.15 | 12.00 | 9.00           | 7.00   |        |     |                 | 8.60  | 8.60  | 9.45  | 9.00   | 7.00   |       |     |       | 3.10  | 3.05  | 3.75  | 3.50  | 3.60 |       |     |
| 6.5         |                | 11.15  | 11.15 | 12.00 | 9.00           | 7.00   |        |     |                 | 7.35  | 7.35  | 8.10  | 8.60   | 7.00   |       |     |       | 2.55  | 2.55  | 3.15  | 3.15  | 3.20 |       |     |
| 7.0         |                | 9.60   | 9.55  | 10.40 | 9.00           | 7.00   |        |     |                 | 6.30  | 6.30  | 7.05  | 7.50   | 7.00   |       |     |       | 2.10  | 2.10  | 2.70  | 2.75  | 2.80 |       |     |
| 8.0         |                | 7.30   | 7.30  | 8.05  | 8.50           | 7.00   |        |     |                 | 4.80  | 4.80  | 5.45  | 5.90   | 6.10   |       |     |       | 1.35  | 1.30  | 1.95  | 2.10  | 2.20 |       |     |
| 9.0         |                | 5.75   | 5.70  | 6.40  | 6.80           | 6.45   |        |     |                 | 3.75  | 3.70  | 4.30  | 4.70   | 4.90   |       |     |       |       | 1.40  | 1.55  | 1.70  |      |       |     |
| 10.0        |                | 4.60   | 4.55  | 5.20  | 5.60           | 5.85   |        |     |                 | 2.90  | 2.90  | 3.45  | 3.85   | 4.05   |       |     |       |       |       |       |       |      |       |     |
| 11.0        |                |        | 3.70  | 4.30  | 4.70           | 4.90   |        |     |                 |       | 2.25  | 2.80  | 3.20   | 3.35   |       |     |       |       |       |       |       |      |       |     |
| 12.0        |                |        | 3.00  | 3.60  | 3.95           | 4.15   |        |     |                 |       | 1.70  | 2.30  | 2.65   | 2.80   |       |     |       |       |       |       |       |      |       |     |
| 13.0        |                |        | 2.40  | 3.00  | 3.35           | 3.55   |        |     |                 |       | 1.20  | 1.85  | 2.20   | 2.35   |       |     |       |       |       |       |       |      |       |     |
| 14.0        |                |        | 1.85  | 2.50  | 2.85           | 3.05   |        |     |                 |       | 0.75  | 1.45  | 1.85   | 2.00   |       |     |       |       |       |       |       |      |       |     |
| 15.0        |                |        | 1.40  | 2.10  | 2.45           | 2.65   |        |     |                 |       | 0.40  | 1.10  | 1.50   | 1.70   |       |     |       |       |       |       |       |      |       |     |
| 16.0        |                |        |       | 1.70  | 2.10           | 2.30   |        |     |                 |       |       | 0.80  | 1.20   | 1.40   |       |     |       |       |       |       |       |      |       |     |
| 17.0        |                |        |       | 1.35  | 1.75           | 2.00   |        |     |                 |       |       | 0.50  | 0.90   | 1.20   |       |     |       |       |       |       |       |      |       |     |
| 18.0        |                |        |       | 1.05  | 1.45           | 1.70   |        |     |                 |       |       |       | 0.65   | 0.95   |       |     |       |       |       |       |       |      |       |     |
| 19.0        |                |        |       | 0.80  | 1.20           | 1.45   |        |     |                 |       |       |       | 0.45   | 0.70   |       |     |       |       |       |       |       |      |       |     |
| 20.0        |                |        |       | 0.55  | 0.95           | 1.20   |        |     |                 |       |       |       |        | 0.55   |       |     |       |       |       |       |       |      |       |     |
| 22.0        |                |        |       |       | 0.55           | 0.80   |        |     |                 |       |       |       |        |        |       |     |       |       |       |       |       |      |       |     |
| 24.0        |                |        |       |       |                | 0.45   |        |     |                 |       |       |       |        |        |       |     |       |       |       |       |       |      |       |     |
| 26.0        |                |        |       |       |                |        |        |     |                 |       |       |       |        |        |       |     |       |       |       |       |       |      |       |     |
| 28.0        |                |        |       |       |                |        |        |     |                 |       |       |       |        |        |       |     |       |       |       |       |       |      |       |     |
| 30.0        |                |        |       |       |                |        |        |     |                 |       |       |       |        |        |       |     |       |       |       |       |       |      |       |     |
| 危険角度        | —              | —      | —     | —     | 26°            | 35°    | —      | —   | —               | —     | 32°   | 40°   | 48°    | —      | —     | —   | 35°   | 55°   | 61°   | 67°   | 72°   | —    | —     |     |
| 標準フック       | 33tフック         | 22tフック |       |       |                | 33tフック | 22tフック |     |                 |       |       |       | 33tフック | 22tフック |       |     |       |       |       |       |       |      |       |     |
| フック質量       | 310kg          | 215kg  |       |       |                | 310kg  | 215kg  |     |                 |       |       |       | 310kg  | 215kg  |       |     |       |       |       |       |       |      |       |     |
| 巻掛本数        | 8              | 6      |       | 4     |                | 8      | 6      |     | 4               |       | 8     | 6     |        | 4      |       | 8   | 6     |       | 4     |       |       |      |       |     |

(単位 : ton)



## ■ 定置つり・走行つり

### ■ アウトリガ不使用時

| 作業半径<br>(m) | 定置つり    |      |          |      |          |      |          |      | 走行つり (2km/h未満) |      |          |      |          |      |          |      | 作業半径<br>(m) |
|-------------|---------|------|----------|------|----------|------|----------|------|----------------|------|----------|------|----------|------|----------|------|-------------|
|             | 7.5mブーム |      | 12.5mブーム |      | 17.5mブーム |      | 22.5mブーム |      | 7.5mブーム        |      | 12.5mブーム |      | 17.5mブーム |      | 22.5mブーム |      |             |
|             | 前方      | 全周   | 前方       | 全周   | 前方       | 全周   | 前方       | 全周   | 前方             | 全周   | 前方       | 全周   | 前方       | 全周   | 前方       | 全周   |             |
| 2.5         | 14.00   | 8.20 | 12.00    | 6.50 | 8.00     | 6.50 |          |      | 9.50           | 6.00 | 9.50     | 5.50 | 7.00     | 5.50 |          |      | 2.5         |
| 3.0         | 14.00   | 8.20 | 12.00    | 6.50 | 8.00     | 6.50 | 6.50     | 5.00 | 9.50           | 6.00 | 9.50     | 5.50 | 7.00     | 5.50 | 6.00     | 4.50 | 3.0         |
| 3.5         | 12.50   | 6.10 | 11.00    | 5.30 | 8.00     | 5.20 | 6.50     | 5.00 | 8.50           | 4.50 | 8.60     | 4.40 | 7.00     | 4.40 | 6.00     | 4.50 | 3.5         |
| 4.0         | 11.00   | 4.70 | 10.00    | 4.20 | 8.00     | 4.00 | 6.50     | 5.00 | 7.50           | 3.55 | 7.50     | 3.55 | 7.00     | 3.55 | 6.00     | 3.90 | 4.0         |
| 4.5         | 10.00   | 3.80 | 9.00     | 3.40 | 8.00     | 3.30 | 6.50     | 4.10 | 6.60           | 2.85 | 6.60     | 2.85 | 6.40     | 2.85 | 6.00     | 3.40 | 4.5         |
| 5.0         | 9.00    | 2.80 | 8.00     | 2.70 | 8.00     | 2.70 | 6.50     | 3.45 | 5.80           | 2.30 | 5.90     | 2.25 | 5.80     | 2.25 | 5.60     | 2.90 | 5.0         |
| 5.5         |         |      | 6.80     | 2.20 | 7.30     | 2.20 | 6.50     | 2.90 |                |      | 5.30     | 1.75 | 5.20     | 1.75 | 5.20     | 2.40 | 5.5         |
| 6.0         |         |      | 5.80     | 1.80 | 6.50     | 1.80 | 5.80     | 2.45 |                |      | 4.70     | 1.30 | 4.70     | 1.30 | 4.70     | 2.00 | 6.0         |
| 6.5         |         |      | 5.10     | 1.40 | 5.70     | 1.40 | 5.10     | 2.00 |                |      | 4.20     | 0.90 | 4.20     | 0.85 | 4.20     | 1.50 | 6.5         |
| 7.0         |         |      | 4.40     | 1.00 | 4.90     | 1.00 | 4.70     | 1.60 |                |      | 3.70     |      | 3.70     |      | 3.70     | 1.10 | 7.0         |
| 8.0         |         |      | 3.40     |      | 3.40     |      | 3.90     | 1.00 |                |      | 2.80     |      | 2.80     |      | 2.90     |      | 8.0         |
| 9.0         |         |      | 2.60     |      | 2.60     |      | 3.15     |      |                |      | 1.90     |      | 1.90     |      | 2.30     |      | 9.0         |
| 10.0        |         |      | 2.00     |      | 1.90     |      | 2.50     |      |                |      | 1.00     |      | 1.00     |      | 1.70     |      | 10.0        |
| 11.0        |         |      |          |      | 1.30     |      | 1.85     |      |                |      |          |      | 0.60     |      | 1.10     |      | 11.0        |
| 12.0        |         |      |          |      | 0.80     |      | 1.35     |      |                |      |          |      |          |      | 0.70     |      | 12.0        |
| 13.0        |         |      |          |      | 0.50     |      | 0.90     |      |                |      |          |      |          |      | 0.50     |      | 13.0        |
| 14.0        |         |      |          |      |          |      | 0.55     |      |                |      |          |      |          |      |          |      | 14.0        |
| 危険角度        | —       | —    | —        | 44°  | 31°      | 60°  | 45°      | 64°  | —              | —    | —        | 48°  | 37°      | 62°  | 48°      | 67°  | 危険角度        |
| 標準フック       | 22tフック  |      |          |      |          |      |          |      | 22tフック         |      |          |      |          |      |          |      | 標準フック       |
| フック質量       | 215kg   |      |          |      |          |      |          |      | 215kg          |      |          |      |          |      |          |      | フック質量       |
| 巻掛本数        | 4       |      |          |      |          |      |          |      | 4              |      |          |      |          |      |          |      | 巻掛本数        |

(単位 : ton)



## 17.5m ブーム+6.5m SLジブ

 (6.8m)

アウトリガ最大張出 (全周)

| ブーム<br>角度<br>(°) | オフセット7°     |             | オフセット25°    |             | オフセット45°    |             | オフセット60°    |             |
|------------------|-------------|-------------|-------------|-------------|-------------|-------------|-------------|-------------|
|                  | 作業半径<br>(m) | 荷重<br>(ton) | 作業半径<br>(m) | 荷重<br>(ton) | 作業半径<br>(m) | 荷重<br>(ton) | 作業半径<br>(m) | 荷重<br>(ton) |
| 83               | 2.7         | 3.20        | 4.5         | 3.20        | 6.2         | 2.20        | 7.0         | 1.60        |
| 80               | 3.8         | 3.20        | 5.7         | 3.20        | 7.2         | 2.20        | 8.1         | 1.60        |
| 75               | 5.8         | 3.20        | 7.7         | 3.18        | 9.1         | 2.20        | 9.6         | 1.60        |
| 70               | 7.8         | 3.20        | 9.6         | 2.97        | 10.8        | 2.13        | 11.1        | 1.60        |
| 66               | 9.4         | 3.20        | 11.0        | 2.82        | 12.1        | 2.09        | 12.3        | 1.59        |
| 63               | 10.4        | 3.20        | 12.0        | 2.72        | 13.0        | 2.06        | 13.2        | 1.58        |
| 60               | 11.6        | 3.20        | 13.1        | 2.63        | 13.8        | 2.04        |             |             |
| 55               | 13.3        | 3.15        | 14.6        | 2.53        | 15.3        | 2.03        |             |             |
| 50               | 14.7        | 2.95        | 16.0        | 2.45        | 16.4        | 2.03        |             |             |
| 46               | 16.0        | 2.79        | 16.9        | 2.40        | 17.2        | 2.02        |             |             |
| 40               | 17.4        | 2.26        | 18.2        | 1.99        |             |             |             |             |
| 35               | 18.5        | 1.88        | 19.2        | 1.68        |             |             |             |             |
| 30               | 19.5        | 1.52        | 20.1        | 1.36        |             |             |             |             |
| 26               | 20.1        | 1.32        | 20.8        | 1.12        |             |             |             |             |
| 20               | 20.7        | 1.14        |             |             |             |             |             |             |
| 15               | 21.3        | 0.96        |             |             |             |             |             |             |
| 8                | 21.8        | 0.77        |             |             |             |             |             |             |
| 危険角度             | 7°          |             | 25°         |             | 45°         |             | 62°         |             |
| 標準フック            | 4tフック       |             |             |             |             |             |             |             |
| フック質量            | 60kg        |             |             |             |             |             |             |             |
| 巻掛本数             | 1           |             |             |             |             |             |             |             |

731-74502000

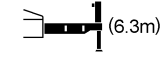
 (6.3m)

アウトリガ中間張出 (側方)

| ブーム<br>角度<br>(°) | オフセット7°     |             | オフセット25°    |             | オフセット45°    |             | オフセット60°    |             |
|------------------|-------------|-------------|-------------|-------------|-------------|-------------|-------------|-------------|
|                  | 作業半径<br>(m) | 荷重<br>(ton) | 作業半径<br>(m) | 荷重<br>(ton) | 作業半径<br>(m) | 荷重<br>(ton) | 作業半径<br>(m) | 荷重<br>(ton) |
| 83               | 2.7         | 3.20        | 4.5         | 3.20        | 6.2         | 2.20        | 7.0         | 1.60        |
| 80               | 3.8         | 3.20        | 5.7         | 3.20        | 7.2         | 2.20        | 8.1         | 1.60        |
| 75               | 5.8         | 3.20        | 7.7         | 3.18        | 9.1         | 2.20        | 9.6         | 1.60        |
| 70               | 7.8         | 3.20        | 9.6         | 2.97        | 10.8        | 2.13        | 11.1        | 1.60        |
| 66               | 9.4         | 3.20        | 11.0        | 2.82        | 12.1        | 2.09        | 12.3        | 1.59        |
| 63               | 10.4        | 3.20        | 12.0        | 2.72        | 13.0        | 2.06        | 13.2        | 1.58        |
| 60               | 11.6        | 3.20        | 13.1        | 2.63        | 13.8        | 2.04        |             |             |
| 55               | 13.3        | 3.15        | 14.6        | 2.53        | 15.3        | 2.03        |             |             |
| 50               | 14.7        | 2.95        | 16.0        | 2.45        | 16.4        | 2.03        |             |             |
| 46               | 16.0        | 2.50        | 16.9        | 2.09        | 17.2        | 2.02        |             |             |
| 40               | 17.4        | 1.90        | 18.2        | 1.63        |             |             |             |             |
| 35               | 18.5        | 1.52        | 19.2        | 1.29        |             |             |             |             |
| 30               | 19.5        | 1.15        | 20.0        | 1.05        |             |             |             |             |
| 26               | 20.1        | 0.97        | 20.7        | 0.80        |             |             |             |             |
| 20               | 20.7        | 0.80        |             |             |             |             |             |             |
| 15               | 21.3        | 0.60        |             |             |             |             |             |             |
| 8                | 21.8        | 0.41        |             |             |             |             |             |             |
| 危険角度             | 7°          |             | 25°         |             | 45°         |             | 62°         |             |
| 標準フック            | 4tフック       |             |             |             |             |             |             |             |
| フック質量            | 60kg        |             |             |             |             |             |             |             |
| 巻掛本数             | 1           |             |             |             |             |             |             |             |

## 17.5m ブーム+10.25m SLジブ

 (6.8m)

アウトリガ最大張出 (全周)

| ブーム<br>角度<br>(°) | オフセット5°     |             | オフセット25°    |             | オフセット45°    |             | オフセット60°    |             |
|------------------|-------------|-------------|-------------|-------------|-------------|-------------|-------------|-------------|
|                  | 作業半径<br>(m) | 荷重<br>(ton) | 作業半径<br>(m) | 荷重<br>(ton) | 作業半径<br>(m) | 荷重<br>(ton) | 作業半径<br>(m) | 荷重<br>(ton) |
| 83               | 3.1         | 2.00        | 6.5         | 1.90        | 9.1         | 1.20        | 10.4        | 0.90        |
| 80               | 4.5         | 2.00        | 8.0         | 1.90        | 10.4        | 1.20        | 11.5        | 0.90        |
| 75               | 7.0         | 2.00        | 10.2        | 1.67        | 12.3        | 1.17        | 13.2        | 0.90        |
| 70               | 9.2         | 2.00        | 12.3        | 1.50        | 14.1        | 1.12        | 15.0        | 0.89        |
| 66               | 11.0        | 2.00        | 13.8        | 1.39        | 15.5        | 1.08        | 16.1        | 0.88        |
| 63               | 12.3        | 2.00        | 14.9        | 1.33        | 16.5        | 1.06        | 16.8        | 0.87        |
| 60               | 13.6        | 1.92        | 16.0        | 1.27        | 17.4        | 1.04        |             |             |
| 55               | 15.5        | 1.69        | 17.5        | 1.20        | 18.8        | 1.02        |             |             |
| 50               | 17.4        | 1.50        | 19.2        | 1.13        | 20.0        | 1.01        |             |             |
| 46               | 18.7        | 1.40        | 20.3        | 1.10        | 20.9        | 1.01        |             |             |
| 40               | 20.4        | 1.28        | 21.8        | 1.06        |             |             |             |             |
| 35               | 21.7        | 1.21        | 22.9        | 1.04        |             |             |             |             |
| 30               | 22.7        | 1.16        | 23.7        | 1.03        |             |             |             |             |
| 26               | 23.4        | 1.07        | 24.2        | 1.03        |             |             |             |             |
| 20               | 24.5        | 0.85        |             |             |             |             |             |             |
| 15               | 25.2        | 0.72        |             |             |             |             |             |             |
| 6                | 25.6        | 0.60        |             |             |             |             |             |             |
| 危険角度             | 5°          |             | 25°         |             | 45°         |             | 62°         |             |
| 標準フック            | 4tフック       |             |             |             |             |             |             |             |
| フック質量            | 60kg        |             |             |             |             |             |             |             |
| 巻掛本数             | 1           |             |             |             |             |             |             |             |

731-74502000

 (6.3m)

アウトリガ中間張出 (側方)

| ブーム<br>角度<br>(°) | オフセット5°     |             | オフセット25°    |             | オフセット45°    |             | オフセット60°    |             |
|------------------|-------------|-------------|-------------|-------------|-------------|-------------|-------------|-------------|
|                  | 作業半径<br>(m) | 荷重<br>(ton) | 作業半径<br>(m) | 荷重<br>(ton) | 作業半径<br>(m) | 荷重<br>(ton) | 作業半径<br>(m) | 荷重<br>(ton) |
| 83               | 3.1         | 2.00        | 6.5         | 1.90        | 9.1         | 1.20        | 10.4        | 0.90        |
| 80               | 4.5         | 2.00        | 8.0         | 1.90        | 10.4        | 1.20        | 11.5        | 0.90        |
| 75               | 7.0         | 2.00        | 10.2        | 1.67        | 12.3        | 1.17        | 13.2        | 0.90        |
| 70               | 9.2         | 2.00        | 12.3        | 1.50        | 14.1        | 1.12        | 15.0        | 0.89        |
| 66               | 11.0        | 2.00        | 13.8        | 1.39        | 15.5        | 1.08        | 16.1        | 0.88        |
| 63               | 12.3        | 2.00        | 14.9        | 1.33        | 16.5        | 1.06        | 16.8        | 0.87        |
| 60               | 13.6        | 1.92        | 16.0        | 1.27        | 17.4        | 1.04        |             |             |
| 55               | 15.5        | 1.69        | 17.5        | 1.20        | 18.8        | 1.02        |             |             |
| 50               | 17.4        | 1.50        | 19.2        | 1.13        | 20.0        | 1.01        |             |             |
| 46               | 18.7        | 1.40        | 20.3        | 1.10        | 20.9        | 1.01        |             |             |
| 40               | 20.4        | 1.28        | 21.8        | 1.06        |             |             |             |             |
| 35               | 21.7        | 1.07        | 22.9        | 0.87        |             |             |             |             |
| 30               | 22.7        | 0.86        | 23.7        | 0.71        |             |             |             |             |
| 26               | 23.4        | 0.72        | 24.2        | 0.61        |             |             |             |             |
| 20               | 24.5        | 0.53        |             |             |             |             |             |             |
| 15               | 25.2        | 0.40        |             |             |             |             |             |             |
| 6                | 25.6        | 0.32        |             |             |             |             |             |             |
| 危険角度             | 5°          |             | 25°         |             | 45°         |             | 62°         |             |
| 標準フック            | 4tフック       |             |             |             |             |             |             |             |
| フック質量            | 60kg        |             |             |             |             |             |             |             |
| 巻掛本数             | 1           |             |             |             |             |             |             |             |

## 17.5m ブーム+14.0m SLジブ

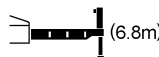
 (6.8m)

アウトリガ最大張出 (全周)

| ブーム<br>角度<br>(°) | オフセット5°     |             | オフセット25°    |             | オフセット45°    |             | オフセット60°    |             |
|------------------|-------------|-------------|-------------|-------------|-------------|-------------|-------------|-------------|
|                  | 作業半径<br>(m) | 荷重<br>(ton) | 作業半径<br>(m) | 荷重<br>(ton) | 作業半径<br>(m) | 荷重<br>(ton) | 作業半径<br>(m) | 荷重<br>(ton) |
| 83               | 4.0         | 1.35        | 8.7         | 0.80        | 12.1        | 0.50        | 14.0        | 0.40        |
| 80               | 6.8         | 1.35        | 10.2        | 0.80        | 13.5        | 0.50        | 15.3        | 0.40        |
| 75               | 8.5         | 1.35        | 12.7        | 0.71        | 15.6        | 0.48        | 17.1        | 0.40        |
| 70               | 11.1        | 1.22        | 15.0        | 0.63        | 17.6        | 0.45        | 18.5        | 0.40        |
| 66               | 13.0        | 1.03        | 16.7        | 0.59        | 19.0        | 0.44        | 19.7        | 0.40        |
| 63               | 14.5        | 0.92        | 18.0        | 0.55        | 20.1        | 0.43        | 20.0        | 0.40        |
| 60               | 15.8        | 0.83        | 19.1        | 0.53        | 20.9        | 0.42        |             |             |
| 55               | 18.0        | 0.72        | 21.0        | 0.49        | 22.3        | 0.42        |             |             |
| 50               | 20.0        | 0.64        | 22.7        | 0.46        | 23.8        | 0.41        |             |             |
| 46               | 21.5        | 0.59        | 24.0        | 0.45        | 25.0        | 0.41        |             |             |
| 40               | 23.4        | 0.54        | 25.5        | 0.43        |             |             |             |             |
| 35               | 25.1        | 0.50        | 26.5        | 0.42        |             |             |             |             |
| 30               | 26.3        | 0.47        | 27.4        | 0.42        |             |             |             |             |
| 26               | 27.2        | 0.46        | 28.0        | 0.42        |             |             |             |             |
| 20               | 28.1        | 0.44        |             |             |             |             |             |             |
| 15               | 28.9        | 0.43        |             |             |             |             |             |             |
| 6                | 29.3        | 0.43        |             |             |             |             |             |             |
| 危険角度             | 5°          |             | 25°         |             | 45°         |             | 62°         |             |
| 標準フック            | 4tフック       |             |             |             |             |             |             |             |
| フック質量            | 60kg        |             |             |             |             |             |             |             |
| 巻掛本数             | 1           |             |             |             |             |             |             |             |

731-74503000

 (6.3m)

アウトリガ中間張出 (側方)

| ブーム<br>角度<br>(°) | オフセット5°     |             | オフセット25°    |             | オフセット45°    |             | オフセット60°    |             |
|------------------|-------------|-------------|-------------|-------------|-------------|-------------|-------------|-------------|
|                  | 作業半径<br>(m) | 荷重<br>(ton) | 作業半径<br>(m) | 荷重<br>(ton) | 作業半径<br>(m) | 荷重<br>(ton) | 作業半径<br>(m) | 荷重<br>(ton) |
| 83               | 4.0         | 1.35        | 8.7         | 0.80        | 12.1        | 0.50        | 14.0        | 0.40        |
| 80               | 6.8         | 1.35        | 10.2        | 0.80        | 13.5        | 0.50        | 15.3        | 0.40        |
| 75               | 8.5         | 1.35        | 12.7        | 0.71        | 15.6        | 0.48        | 17.1        | 0.40        |
| 70               | 11.1        | 1.22        | 15.0        | 0.63        | 17.6        | 0.45        | 18.5        | 0.40        |
| 66               | 13.0        | 1.03        | 16.7        | 0.59        | 19.0        | 0.44        | 19.7        | 0.40        |
| 63               | 14.5        | 0.92        | 18.0        | 0.55        | 20.1        | 0.43        | 20.0        | 0.40        |
| 60               | 15.8        | 0.83        | 19.1        | 0.53        | 20.9        | 0.42        |             |             |
| 55               | 18.0        | 0.72        | 21.0        | 0.49        | 22.3        | 0.42        |             |             |
| 50               | 20.0        | 0.64        | 22.7        | 0.46        | 23.8        | 0.41        |             |             |
| 46               | 21.5        | 0.59        | 24.0        | 0.45        | 25.0        | 0.41        |             |             |
| 40               | 23.4        | 0.54        | 25.5        | 0.43        |             |             |             |             |
| 35               | 25.1        | 0.50        | 26.5        | 0.42        |             |             |             |             |
| 30               | 26.3        | 0.47        | 27.4        | 0.42        |             |             |             |             |
| 26               | 27.2        | 0.46        | 28.0        | 0.42        |             |             |             |             |
| 20               | 28.1        | 0.40        |             |             |             |             |             |             |
| 15               | 28.9        | 0.30        |             |             |             |             |             |             |
| 危険角度             | 14°         |             | 25°         |             | 45°         |             | 62°         |             |
| 標準フック            | 4tフック       |             |             |             |             |             |             |             |
| フック質量            | 60kg        |             |             |             |             |             |             |             |
| 巻掛本数             | 1           |             |             |             |             |             |             |             |

## 17.5m ブーム+6.5m SLジブ

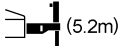
|  (5.2m) |             |             |             |             |             |             |             |             |
|--|-------------|-------------|-------------|-------------|-------------|-------------|-------------|-------------|
| アウトリガ中間張出 (側方)   |             |             |             |             |             |             |             |             |
| ブーム<br>角度<br>(°)   | オフセット7°     |             | オフセット25°    |             | オフセット45°    |             | オフセット60°    |             |
|  | 作業半径<br>(m) | 荷重<br>(ton) | 作業半径<br>(m) | 荷重<br>(ton) | 作業半径<br>(m) | 荷重<br>(ton) | 作業半径<br>(m) | 荷重<br>(ton) |
| 83   | 2.7         | 3.20        | 4.5         | 3.20        | 6.2         | 2.20        | 7.0         | 1.60        |
| 80   | 3.8         | 3.20        | 5.7         | 3.20        | 7.2         | 2.20        | 8.1         | 1.60        |
| 75   | 5.8         | 3.20        | 7.7         | 3.18        | 9.1         | 2.20        | 9.6         | 1.60        |
| 70   | 7.8         | 3.20        | 9.6         | 2.97        | 10.8        | 2.13        | 11.1        | 1.60        |
| 66   | 9.4         | 3.20        | 11.0        | 2.82        | 12.1        | 2.09        | 12.3        | 1.59        |
| 63   | 10.4        | 3.20        | 12.0        | 2.72        | 13.0        | 2.06        | 13.2        | 1.58        |
| 60   | 11.6        | 3.20        | 13.1        | 2.63        | 13.8        | 2.04        |             |             |
| 55   | 13.3        | 2.61        | 14.6        | 2.29        | 15.3        | 1.87        |             |             |
| 50   | 14.7        | 1.98        | 16.0        | 1.65        | 16.4        | 1.36        |             |             |
| 46   | 16.0        | 1.42        | 16.9        | 1.29        | 17.2        | 1.08        |             |             |
| 40   | 17.4        | 0.92        | 18.2        | 0.84        |             |             |             |             |
| 35   | 18.5        | 0.57        | 19.2        | 0.54        |             |             |             |             |
| 30   | 19.5        | 0.33        | 20.0        | 0.30        |             |             |             |             |
| 危険角度   | 29°         |             | 29°         |             | 45°         |             | 62°         |             |
| 標準フック  | 41フック       |             |             |             |             |             |             |             |
| フック質量  | 60kg        |             |             |             |             |             |             |             |
| 巻掛本数   | 1           |             |             |             |             |             |             |             |

731-74502000

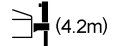
|  (4.2m) |             |             |             |             |             |             |             |             |
|--|-------------|-------------|-------------|-------------|-------------|-------------|-------------|-------------|
| アウトリガ中間張出 (側方)   |             |             |             |             |             |             |             |             |
| ブーム<br>角度<br>(°)   | オフセット7°     |             | オフセット25°    |             | オフセット45°    |             | オフセット60°    |             |
|  | 作業半径<br>(m) | 荷重<br>(ton) | 作業半径<br>(m) | 荷重<br>(ton) | 作業半径<br>(m) | 荷重<br>(ton) | 作業半径<br>(m) | 荷重<br>(ton) |
| 83   | 2.7         | 3.20        | 4.5         | 3.20        | 6.2         | 2.20        | 7.0         | 1.60        |
| 80   | 3.8         | 3.20        | 5.7         | 3.20        | 7.2         | 2.20        | 8.1         | 1.60        |
| 75   | 5.8         | 3.20        | 7.7         | 3.18        | 9.1         | 2.20        | 9.6         | 1.60        |
| 70   | 7.8         | 3.20        | 9.6         | 2.97        | 10.8        | 2.13        | 11.1        | 1.60        |
| 66   | 9.4         | 3.20        | 11.0        | 2.82        | 12.1        | 2.09        | 12.3        | 1.59        |
| 63   | 10.4        | 3.20        | 12.0        | 2.72        | 13.0        | 2.06        | 13.2        | 1.58        |
| 60   | 11.6        | 2.35        | 13.1        | 1.91        | 13.8        | 1.73        |             |             |
| 55   | 13.3        | 1.51        | 14.6        | 1.31        | 15.2        | 1.17        |             |             |
| 50   | 14.7        | 0.92        | 16.0        | 0.75        | 16.3        | 0.73        |             |             |
| 46   | 16.0        | 0.45        | 16.9        | 0.39        | 17.1        | 0.38        |             |             |
| 危険角度   | 45°         |             | 45°         |             | 45°         |             | 62°         |             |
| 標準フック  | 41フック       |             |             |             |             |             |             |             |
| フック質量  | 60kg        |             |             |             |             |             |             |             |
| 巻掛本数   | 1           |             |             |             |             |             |             |             |

## 17.5m ブーム+10.25m SLジブ

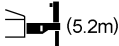
|  (5.2m) |             |             |             |             |             |             |             |             |
|--|-------------|-------------|-------------|-------------|-------------|-------------|-------------|-------------|
| アウトリガ中間張出 (側方)   |             |             |             |             |             |             |             |             |
| ブーム<br>角度<br>(°)   | オフセット5°     |             | オフセット25°    |             | オフセット45°    |             | オフセット60°    |             |
|  | 作業半径<br>(m) | 荷重<br>(ton) | 作業半径<br>(m) | 荷重<br>(ton) | 作業半径<br>(m) | 荷重<br>(ton) | 作業半径<br>(m) | 荷重<br>(ton) |
| 83   | 3.1         | 2.00        | 6.5         | 1.90        | 9.1         | 1.20        | 10.4        | 0.90        |
| 80   | 4.5         | 2.00        | 8.0         | 1.90        | 10.4        | 1.20        | 11.5        | 0.90        |
| 75   | 7.0         | 2.00        | 10.2        | 1.67        | 12.3        | 1.17        | 13.2        | 0.90        |
| 70   | 9.2         | 2.00        | 12.3        | 1.50        | 14.1        | 1.12        | 15.0        | 0.89        |
| 66   | 11.0        | 2.00        | 13.8        | 1.39        | 15.5        | 1.08        | 16.1        | 0.88        |
| 63   | 12.3        | 2.00        | 14.9        | 1.33        | 16.5        | 1.06        | 16.8        | 0.87        |
| 60   | 13.6        | 1.92        | 16.0        | 1.27        | 17.4        | 1.04        |             |             |
| 55   | 15.5        | 1.69        | 17.5        | 1.20        | 18.8        | 1.02        |             |             |
| 50   | 17.4        | 1.42        | 19.2        | 1.09        | 20.0        | 1.01        |             |             |
| 46   | 18.7        | 1.08        | 20.3        | 0.81        | 20.9        | 0.73        |             |             |
| 40   | 20.4        | 0.65        | 21.8        | 0.49        |             |             |             |             |
| 35   | 21.7        | 0.36        |             |             |             |             |             |             |
| 危険角度   | 34°         |             | 39°         |             | 45°         |             | 62°         |             |
| 標準フック  | 41フック       |             |             |             |             |             |             |             |
| フック質量  | 60kg        |             |             |             |             |             |             |             |
| 巻掛本数   | 1           |             |             |             |             |             |             |             |

731-74502000

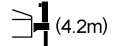
|  (4.2m) |             |             |             |             |             |             |             |             |
|--|-------------|-------------|-------------|-------------|-------------|-------------|-------------|-------------|
| アウトリガ中間張出 (側方)   |             |             |             |             |             |             |             |             |
| ブーム<br>角度<br>(°)   | オフセット5°     |             | オフセット25°    |             | オフセット45°    |             | オフセット60°    |             |
|  | 作業半径<br>(m) | 荷重<br>(ton) | 作業半径<br>(m) | 荷重<br>(ton) | 作業半径<br>(m) | 荷重<br>(ton) | 作業半径<br>(m) | 荷重<br>(ton) |
| 83   | 3.1         | 2.00        | 6.5         | 1.90        | 9.1         | 1.20        | 10.4        | 0.90        |
| 80   | 4.5         | 2.00        | 8.0         | 1.90        | 10.4        | 1.20        | 11.5        | 0.90        |
| 75   | 7.0         | 2.00        | 10.2        | 1.67        | 12.3        | 1.17        | 13.2        | 0.90        |
| 70   | 9.2         | 2.00        | 12.3        | 1.50        | 14.1        | 1.12        | 15.0        | 0.89        |
| 66   | 11.0        | 2.00        | 13.8        | 1.39        | 15.5        | 1.08        | 16.1        | 0.88        |
| 63   | 12.3        | 2.00        | 14.9        | 1.33        | 16.5        | 1.06        | 16.8        | 0.87        |
| 60   | 13.6        | 1.79        | 16.0        | 1.27        | 17.4        | 1.04        |             |             |
| 55   | 15.5        | 1.15        | 17.5        | 0.85        | 18.8        | 0.73        |             |             |
| 50   | 17.4        | 0.60        | 19.2        | 0.42        | 20.0        | 0.35        |             |             |
| 46   | 18.5        | 0.33        |             |             |             |             |             |             |
| 危険角度   | 45°         |             | 49°         |             | 49°         |             | 62°         |             |
| 標準フック  | 41フック       |             |             |             |             |             |             |             |
| フック質量  | 60kg        |             |             |             |             |             |             |             |
| 巻掛本数   | 1           |             |             |             |             |             |             |             |

## 17.5m ブーム+14.0m SLジブ

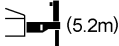
|  (5.2m) |             |             |             |             |             |             |             |             |
|--|-------------|-------------|-------------|-------------|-------------|-------------|-------------|-------------|
| アウトリガ中間張出 (側方)   |             |             |             |             |             |             |             |             |
| ブーム<br>角度<br>(°)   | オフセット5°     |             | オフセット25°    |             | オフセット45°    |             | オフセット60°    |             |
|  | 作業半径<br>(m) | 荷重<br>(ton) | 作業半径<br>(m) | 荷重<br>(ton) | 作業半径<br>(m) | 荷重<br>(ton) | 作業半径<br>(m) | 荷重<br>(ton) |
| 83   | 4.0         | 1.35        | 8.7         | 0.80        | 12.1        | 0.50        | 14.0        | 0.40        |
| 80   | 6.8         | 1.35        | 10.2        | 0.80        | 13.5        | 0.50        | 15.3        | 0.40        |
| 75   | 8.5         | 1.35        | 12.7        | 0.71        | 15.6        | 0.48        | 17.1        | 0.40        |
| 70   | 11.1        | 1.22        | 15.0        | 0.63        | 17.6        | 0.45        | 18.5        | 0.40        |
| 66   | 13.0        | 1.03        | 16.7        | 0.59        | 19.0        | 0.44        | 19.7        | 0.40        |
| 63   | 14.5        | 0.92        | 18.0        | 0.55        | 20.1        | 0.43        | 20.0        | 0.40        |
| 60   | 15.8        | 0.83        | 19.1        | 0.53        | 20.9        | 0.42        |             |             |
| 55   | 18.0        | 0.72        | 21.0        | 0.49        | 22.3        | 0.42        |             |             |
| 50   | 20.0        | 0.64        | 22.7        | 0.46        | 23.8        | 0.41        |             |             |
| 46   | 21.5        | 0.59        | 24.0        | 0.45        | 25.0        | 0.41        |             |             |
| 40   | 23.4        | 0.49        | 25.5        | 0.37        |             |             |             |             |
| 危険角度   | 39°         |             | 39°         |             | 45°         |             | 62°         |             |
| 標準フック  | 41フック       |             |             |             |             |             |             |             |
| フック質量  | 60kg        |             |             |             |             |             |             |             |
| 巻掛本数   | 1           |             |             |             |             |             |             |             |

731-74503000

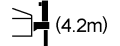
|  (4.2m) |             |             |             |             |             |             |             |             |
|--|-------------|-------------|-------------|-------------|-------------|-------------|-------------|-------------|
| アウトリガ中間張出 (側方)   |             |             |             |             |             |             |             |             |
| ブーム<br>角度<br>(°)   | オフセット5°     |             | オフセット25°    |             | オフセット45°    |             | オフセット60°    |             |
|  | 作業半径<br>(m) | 荷重<br>(ton) | 作業半径<br>(m) | 荷重<br>(ton) | 作業半径<br>(m) | 荷重<br>(ton) | 作業半径<br>(m) | 荷重<br>(ton) |
| 83   | 4.0         | 1.35        | 8.7         | 0.80        | 12.1        | 0.50        | 14.0        | 0.40        |
| 80   | 6.8         | 1.35        | 10.2        | 0.80        | 13.5        | 0.50        | 15.3        | 0.40        |
| 75   | 8.5         | 1.35        | 12.7        | 0.71        | 15.6        | 0.48        | 17.1        | 0.40        |
| 70   | 11.1        | 1.22        | 15.0        | 0.63        | 17.6        | 0.45        | 18.5        | 0.40        |
| 66   | 13.0        | 1.03        | 16.7        | 0.59        | 19.0        | 0.44        | 19.7        | 0.40        |
| 63   | 14.5        | 0.92        | 18.0        | 0.55        | 20.1        | 0.43        | 20.0        | 0.40        |
| 60   | 15.8        | 0.83        | 19.1        | 0.53        | 20.9        | 0.42        |             |             |
| 55   | 18.0        | 0.72        | 21.0        | 0.49        | 22.3        | 0.42        |             |             |
| 50   | 20.0        | 0.48        | 22.7        | 0.35        |             |             |             |             |
| 危険角度   | 49°         |             | 49°         |             | 54°         |             | 62°         |             |
| 標準フック  | 41フック       |             |             |             |             |             |             |             |
| フック質量  | 60kg        |             |             |             |             |             |             |             |
| 巻掛本数   | 1           |             |             |             |             |             |             |             |



## 32.5m ブーム+6.5m SLジブ

|                  |             | <br>アウトリガ最大張出 (全周) |             |             |             |             |             |             |  |
|------------------|-------------|--------------------|-------------|-------------|-------------|-------------|-------------|-------------|--|
| ブーム<br>角度<br>(°) | オフセット7°     |                    | オフセット25°    |             | オフセット45°    |             | オフセット60°    |             |  |
|                  | 作業半径<br>(m) | 荷重<br>(ton)        | 作業半径<br>(m) | 荷重<br>(ton) | 作業半径<br>(m) | 荷重<br>(ton) | 作業半径<br>(m) | 荷重<br>(ton) |  |
| 83               | 5.4         | 3.20               | 7.7         | 3.20        | 9.2         | 2.20        | 9.8         | 1.60        |  |
| 81               | 6.8         | 3.20               | 8.8         | 3.20        | 10.3        | 2.20        | 10.8        | 1.60        |  |
| 76               | 10.6        | 3.20               | 12.2        | 2.64        | 13.5        | 2.07        | 14.0        | 1.60        |  |
| 70               | 14.6        | 2.52               | 16.0        | 2.02        | 17.0        | 1.74        | 17.5        | 1.58        |  |
| 65               | 17.7        | 1.98               | 18.9        | 1.65        | 19.8        | 1.46        | 20.1        | 1.41        |  |
| 63               | 18.8        | 1.83               | 20.1        | 1.53        | 20.9        | 1.36        | 21.0        | 1.34        |  |
| 58               | 21.6        | 1.49               | 22.7        | 1.29        | 23.4        | 1.18        |             |             |  |
| 56               | 22.7        | 1.26               |             | 1.20        | 24.3        | 1.11        |             |             |  |
| 50               | 25.5        | 0.68               | 26.3        | 0.66        | 26.9        | 0.63        |             |             |  |
| 45               | 27.7        | 0.32               | 28.4        | 0.32        |             |             |             |             |  |
| 危険角度             | 44°         |                    | 44°         |             | 47°         |             | 62°         |             |  |
| 標準フック            | 4tフック       |                    |             |             |             |             |             |             |  |
| フック質量            | 60kg        |                    |             |             |             |             |             |             |  |
| 巻掛本数             | 1           |                    |             |             |             |             |             |             |  |

731-74503000

|                  |             | <br>アウトリガ中間張出 (側方) |             |             |             |             |             |             |  |
|------------------|-------------|--------------------|-------------|-------------|-------------|-------------|-------------|-------------|--|
| ブーム<br>角度<br>(°) | オフセット7°     |                    | オフセット25°    |             | オフセット45°    |             | オフセット60°    |             |  |
|                  | 作業半径<br>(m) | 荷重<br>(ton)        | 作業半径<br>(m) | 荷重<br>(ton) | 作業半径<br>(m) | 荷重<br>(ton) | 作業半径<br>(m) | 荷重<br>(ton) |  |
| 83               | 5.4         | 3.20               | 7.7         | 3.20        | 9.2         | 2.20        | 9.8         | 1.60        |  |
| 81               | 6.8         | 3.20               | 8.8         | 3.20        | 10.3        | 2.20        | 10.8        | 1.60        |  |
| 76               | 10.6        | 3.20               | 12.2        | 2.64        | 13.5        | 2.07        | 14.0        | 1.60        |  |
| 70               | 14.6        | 2.52               | 16.0        | 2.02        | 17.0        | 1.74        | 17.5        | 1.58        |  |
| 65               | 17.7        | 1.98               | 18.9        | 1.65        | 19.8        | 1.46        | 20.1        | 1.41        |  |
| 63               | 18.8        | 1.83               | 20.1        | 1.53        | 20.9        | 1.36        | 21.0        | 1.34        |  |
| 62               | 19.4        | 1.75               | 20.6        | 1.48        | 21.4        | 1.32        |             |             |  |
| 60               | 20.5        | 1.52               | 21.7        | 1.36        | 22.4        | 1.25        |             |             |  |
| 59               | 21.0        | 1.38               | 22.2        | 1.27        | 22.8        | 1.21        |             |             |  |
| 55               | 23.0        | 0.91               | 24.1        | 0.84        | 24.6        | 0.84        |             |             |  |
| 51               | 24.9        | 0.54               | 25.8        | 0.52        | 26.3        | 0.50        |             |             |  |
| 48               | 26.2        | 0.31               | 27.1        | 0.31        | 27.4        | 0.30        |             |             |  |
| 危険角度             | 47°         |                    | 47°         |             | 47°         |             | 62°         |             |  |
| 標準フック            | 4tフック       |                    |             |             |             |             |             |             |  |
| フック質量            | 60kg        |                    |             |             |             |             |             |             |  |
| 巻掛本数             | 1           |                    |             |             |             |             |             |             |  |

## 32.5m ブーム+10.25m SLジブ

|                  |             | <br>アウトリガ最大張出 (全周) |             |             |             |             |             |             |  |
|------------------|-------------|--------------------|-------------|-------------|-------------|-------------|-------------|-------------|--|
| ブーム<br>角度<br>(°) | オフセット5°     |                    | オフセット25°    |             | オフセット45°    |             | オフセット60°    |             |  |
|                  | 作業半径<br>(m) | 荷重<br>(ton)        | 作業半径<br>(m) | 荷重<br>(ton) | 作業半径<br>(m) | 荷重<br>(ton) | 作業半径<br>(m) | 荷重<br>(ton) |  |
| 83               | 6.0         | 2.00               | 9.8         | 1.90        | 12.2        | 1.20        | 13.3        | 0.90        |  |
| 80               | 8.4         | 2.00               | 12.0        | 1.81        | 14.1        | 1.20        | 15.1        | 0.90        |  |
| 75               | 12.6        | 2.00               | 15.6        | 1.58        | 17.5        | 1.13        | 18.2        | 0.88        |  |
| 71               | 15.7        | 2.00               | 18.4        | 1.45        | 20.0        | 1.09        | 20.6        | 0.87        |  |
| 69               | 17.1        | 1.89               | 19.7        | 1.38        | 21.2        | 1.07        | 21.7        | 0.86        |  |
| 65               | 19.7        | 1.57               | 22.2        | 1.19        | 23.6        | 1.02        | 23.7        | 0.86        |  |
| 63               | 21.0        | 1.43               | 23.4        | 1.10        | 24.7        | 0.97        | 24.7        | 0.86        |  |
| 57               | 24.6        | 1.11               | 26.8        | 0.90        | 27.6        | 0.82        |             |             |  |
| 56               | 25.3        | 1.02               | 27.3        | 0.87        | 28.1        | 0.79        |             |             |  |
| 55               | 25.8        | 0.93               | 27.8        | 0.82        | 28.5        | 0.78        |             |             |  |
| 50               | 28.4        | 0.52               | 30.1        | 0.47        | 30.6        | 0.47        |             |             |  |
| 48               | 29.3        | 0.39               | 30.9        | 0.36        |             |             |             |             |  |
| 危険角度             | 47°         |                    | 47°         |             | 49°         |             | 62°         |             |  |
| 標準フック            | 4tフック       |                    |             |             |             |             |             |             |  |
| フック質量            | 60kg        |                    |             |             |             |             |             |             |  |
| 巻掛本数             | 1           |                    |             |             |             |             |             |             |  |

731-74504000

|                  |             | <br>アウトリガ中間張出 (側方) |             |             |             |             |             |             |  |
|------------------|-------------|--------------------|-------------|-------------|-------------|-------------|-------------|-------------|--|
| ブーム<br>角度<br>(°) | オフセット5°     |                    | オフセット25°    |             | オフセット45°    |             | オフセット60°    |             |  |
|                  | 作業半径<br>(m) | 荷重<br>(ton)        | 作業半径<br>(m) | 荷重<br>(ton) | 作業半径<br>(m) | 荷重<br>(ton) | 作業半径<br>(m) | 荷重<br>(ton) |  |
| 83               | 6.0         | 2.00               | 9.8         | 1.90        | 12.2        | 1.20        | 13.3        | 0.90        |  |
| 80               | 8.4         | 2.00               | 12.0        | 1.81        | 14.1        | 1.20        | 15.1        | 0.90        |  |
| 75               | 12.6        | 2.00               | 15.6        | 1.58        | 17.5        | 1.13        | 18.2        | 0.88        |  |
| 71               | 15.7        | 2.00               | 18.4        | 1.45        | 20.0        | 1.09        | 20.6        | 0.87        |  |
| 69               | 17.1        | 1.89               | 19.7        | 1.38        | 21.2        | 1.07        | 21.7        | 0.86        |  |
| 65               | 19.7        | 1.57               | 22.2        | 1.19        | 23.6        | 1.02        | 23.7        | 0.86        |  |
| 63               | 21.0        | 1.43               | 23.4        | 1.10        | 24.7        | 0.97        | 24.7        | 0.86        |  |
| 61               | 22.3        | 1.30               | 24.5        | 1.03        | 25.7        | 0.91        |             |             |  |
| 59               | 23.4        | 1.13               | 25.6        | 0.96        | 26.7        | 0.86        |             |             |  |
| 58               | 24.0        | 1.01               | 26.1        | 0.89        | 27.2        | 0.84        |             |             |  |
| 53               | 26.7        | 0.54               | 28.6        | 0.48        | 29.4        | 0.46        |             |             |  |
| 51               | 27.7        | 0.40               | 29.4        | 0.36        | 30.2        | 0.34        |             |             |  |
| 危険角度             | 50°         |                    | 50°         |             | 50°         |             | 62°         |             |  |
| 標準フック            | 4tフック       |                    |             |             |             |             |             |             |  |
| フック質量            | 60kg        |                    |             |             |             |             |             |             |  |
| 巻掛本数             | 1           |                    |             |             |             |             |             |             |  |

## 32.5m ブーム+14.0m SLジブ

|                  |             | <br>アウトリガ最大張出 (全周) |             |             |             |             |             |             |  |
|------------------|-------------|--------------------|-------------|-------------|-------------|-------------|-------------|-------------|--|
| ブーム<br>角度<br>(°) | オフセット5°     |                    | オフセット25°    |             | オフセット45°    |             | オフセット60°    |             |  |
|                  | 作業半径<br>(m) | 荷重<br>(ton)        | 作業半径<br>(m) | 荷重<br>(ton) | 作業半径<br>(m) | 荷重<br>(ton) | 作業半径<br>(m) | 荷重<br>(ton) |  |
| 83               | 7.2         | 1.35               | 12.0        | 0.80        | 15.1        | 0.50        | 16.7        | 0.40        |  |
| 80               | 9.9         | 1.35               | 14.2        | 0.77        | 17.2        | 0.48        | 18.4        | 0.40        |  |
| 76               | 13.5        | 1.35               | 17.3        | 0.69        | 20.0        | 0.46        | 21.1        | 0.39        |  |
| 72               | 16.7        | 1.20               | 20.2        | 0.62        | 22.7        | 0.44        | 23.6        | 0.39        |  |
| 70               | 18.2        | 1.09               | 21.7        | 0.59        | 24.0        | 0.43        | 24.8        | 0.39        |  |
| 64               | 22.6        | 0.86               | 25.6        | 0.52        | 27.5        | 0.41        | 27.8        | 0.39        |  |
| 60               | 25.3        | 0.76               | 28.3        | 0.49        | 29.8        | 0.40        |             |             |  |
| 54               | 29.2        | 0.64               | 31.7        | 0.46        | 32.7        | 0.40        |             |             |  |
| 52               | 30.3        | 0.52               | 32.7        | 0.45        | 33.6        | 0.40        |             |             |  |
| 51               | 30.8        | 0.46               | 33.1        | 0.42        | 34.0        | 0.40        |             |             |  |
| 50               | 31.4        | 0.40               | 33.7        | 0.35        | 34.4        | 0.35        |             |             |  |
| 49               | 31.9        | 0.34               | 34.1        | 0.31        |             |             |             |             |  |
| 危険角度             | 48°         |                    | 48°         |             | 49°         |             | 63°         |             |  |
| 標準フック            | 4tフック       |                    |             |             |             |             |             |             |  |
| フック質量            | 60kg        |                    |             |             |             |             |             |             |  |
| 巻掛本数             | 1           |                    |             |             |             |             |             |             |  |

731-74504000

|                  |             | <br>アウトリガ中間張出 (側方) |             |             |             |             |             |             |  |
|------------------|-------------|--------------------|-------------|-------------|-------------|-------------|-------------|-------------|--|
| ブーム<br>角度<br>(°) | オフセット5°     |                    | オフセット25°    |             | オフセット45°    |             | オフセット60°    |             |  |
|                  | 作業半径<br>(m) | 荷重<br>(ton)        | 作業半径<br>(m) | 荷重<br>(ton) | 作業半径<br>(m) | 荷重<br>(ton) | 作業半径<br>(m) | 荷重<br>(ton) |  |
| 83               | 7.2         | 1.35               | 12.0        | 0.80        | 15.1        | 0.50        | 16.7        | 0.40        |  |
| 80               | 9.9         | 1.35               | 14.2        | 0.77        | 17.2        | 0.48        | 18.4        | 0.40        |  |
| 76               | 13.5        | 1.35               | 17.3        | 0.69        | 20.0        | 0.46        | 21.1        | 0.39        |  |
| 72               | 16.7        | 1.20               | 20.2        | 0.62        | 22.7        | 0.44        | 23.6        | 0.39        |  |
| 70               | 18.2        | 1.09               | 21.7        | 0.59        | 24.0        | 0.43        | 24.8        | 0.39        |  |
| 64               | 22.6        | 0.86               | 25.6        | 0.52        | 27.5        | 0.41        | 27.8        | 0.39        |  |
| 60               | 25.3        | 0.76               | 28.3        | 0.49        | 29.8        | 0.40        |             |             |  |
| 57               | 27.2        | 0.70               | 30.0        | 0.48        | 31.3        | 0.40        |             |             |  |
| 55               | 28.4        | 0.56               | 31.1        | 0.47        | 32.1        | 0.40        |             |             |  |
| 54               | 29.0        | 0.48               | 31.7        | 0.40        | 32.6        | 0.40        |             |             |  |
| 53               | 29.6        | 0.40               | 32.2        | 0.34        | 33.1        | 0.34        |             |             |  |
| 危険角度             | 52°         |                    | 52°         |             | 52°         |             | 63°         |             |  |
| 標準フック            | 4tフック       |                    |             |             |             |             |             |             |  |
| フック質量            | 60kg        |                    |             |             |             |             |             |             |  |
| 巻掛本数             | 1           |                    |             |             |             |             |             |             |  |

## 32.5m ブーム+6.5m SLジブ

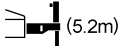
|                  |             |  (5.2m) |             |             |             |             |             |             |  |
|------------------|-------------|--|-------------|-------------|-------------|-------------|-------------|-------------|--|
|                  |             | アウトリガ中間張出 (側方)   |             |             |             |             |             |             |  |
| ブーム<br>角度<br>(°) | オフセット7°     |  | オフセット25°    |             | オフセット45°    |             | オフセット60°    |             |  |
|                  | 作業半径<br>(m) | 荷重<br>(ton)  | 作業半径<br>(m) | 荷重<br>(ton) | 作業半径<br>(m) | 荷重<br>(ton) | 作業半径<br>(m) | 荷重<br>(ton) |  |
| 83               | 5.4         | 3.20   | 7.7         | 3.20        | 9.2         | 2.20        | 9.8         | 1.60        |  |
| 81               | 6.8         | 3.20   | 8.8         | 3.20        | 10.3        | 2.20        | 10.8        | 1.60        |  |
| 76               | 10.6        | 3.20   | 12.2        | 2.64        | 13.5        | 2.07        | 14.0        | 1.60        |  |
| 70               | 14.6        | 2.52   | 16.0        | 2.02        | 17.0        | 1.74        | 17.5        | 1.58        |  |
| 67               | 16.3        | 1.96   | 17.8        | 1.73        | 18.7        | 1.57        | 19.1        | 1.47        |  |
| 63               | 18.5        | 1.26   | 19.9        | 1.11        | 20.7        | 1.06        | 20.9        | 1.05        |  |
| 61               | 19.6        | 0.96   | 20.9        | 0.86        | 21.7        | 0.82        |             |             |  |
| 59               | 20.6        | 0.72   | 21.8        | 0.66        | 22.8        | 0.57        |             |             |  |
| 危険角度             | 58°         |  | 58°         |             | 58°         |             | 62°         |             |  |
| 標準フック            | 4tフック       |  |             |             |             |             |             |             |  |
| フック質量            | 60kg        |  |             |             |             |             |             |             |  |
| 巻掛本数             | 1           |  |             |             |             |             |             |             |  |

731-74503000

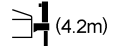
|                  |             |  (4.2m) |             |             |             |             |             |             |  |
|------------------|-------------|--|-------------|-------------|-------------|-------------|-------------|-------------|--|
|                  |             | アウトリガ中間張出 (側方)   |             |             |             |             |             |             |  |
| ブーム<br>角度<br>(°) | オフセット7°     |  | オフセット25°    |             | オフセット45°    |             | オフセット60°    |             |  |
|                  | 作業半径<br>(m) | 荷重<br>(ton)  | 作業半径<br>(m) | 荷重<br>(ton) | 作業半径<br>(m) | 荷重<br>(ton) | 作業半径<br>(m) | 荷重<br>(ton) |  |
| 83               | 5.4         | 3.20   | 7.7         | 3.20        | 9.2         | 2.20        | 9.8         | 1.60        |  |
| 81               | 6.8         | 3.20   | 8.8         | 3.20        | 10.3        | 2.20        | 10.8        | 1.60        |  |
| 76               | 10.6        | 3.20   | 12.2        | 2.64        | 13.5        | 2.07        | 14.0        | 1.60        |  |
| 73               | 12.4        | 2.47   | 14.0        | 2.09        | 15.3        | 1.85        | 15.7        | 1.59        |  |
| 72               | 13.0        | 2.20   | 14.6        | 1.87        | 15.9        | 1.66        | 16.3        | 1.58        |  |
| 70               | 14.1        | 1.78   | 15.7        | 1.52        | 17.0        | 1.34        | 17.4        | 1.31        |  |
| 67               | 15.8        | 1.24   | 17.4        | 1.04        | 18.8        | 0.85        | 18.8        | 0.85        |  |
| 危険角度             | 66°         |  | 66°         |             | 66°         |             | 66°         |             |  |
| 標準フック            | 4tフック       |  |             |             |             |             |             |             |  |
| フック質量            | 60kg        |  |             |             |             |             |             |             |  |
| 巻掛本数             | 1           |  |             |             |             |             |             |             |  |

## 32.5m ブーム+10.25m SLジブ

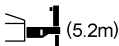
|                  |             |  (5.2m) |             |             |             |             |             |             |  |
|------------------|-------------|--|-------------|-------------|-------------|-------------|-------------|-------------|--|
|                  |             | アウトリガ中間張出 (側方)   |             |             |             |             |             |             |  |
| ブーム<br>角度<br>(°) | オフセット5°     |  | オフセット25°    |             | オフセット45°    |             | オフセット60°    |             |  |
|                  | 作業半径<br>(m) | 荷重<br>(ton)  | 作業半径<br>(m) | 荷重<br>(ton) | 作業半径<br>(m) | 荷重<br>(ton) | 作業半径<br>(m) | 荷重<br>(ton) |  |
| 83               | 6.0         | 2.00   | 9.8         | 1.90        | 12.2        | 1.20        | 13.3        | 0.90        |  |
| 80               | 8.4         | 2.00   | 12.0        | 1.81        | 14.1        | 1.20        | 15.1        | 0.90        |  |
| 75               | 12.6        | 2.00   | 15.6        | 1.58        | 17.5        | 1.13        | 18.2        | 0.88        |  |
| 71               | 15.7        | 2.00   | 18.4        | 1.45        | 20.0        | 1.09        | 20.6        | 0.87        |  |
| 69               | 17.1        | 1.89   | 19.7        | 1.38        | 21.2        | 1.06        | 21.7        | 0.86        |  |
| 67               | 18.3        | 1.62   | 21.0        | 1.28        | 22.4        | 1.04        | 22.7        | 0.86        |  |
| 66               | 18.9        | 1.45   | 21.5        | 1.18        | 23.0        | 1.03        | 23.2        | 0.86        |  |
| 64               | 20.1        | 1.14   | 22.7        | 0.92        | 24.0        | 0.87        | 24.3        | 0.86        |  |
| 60               | 22.4        | 0.65   | 24.8        | 0.52        | 25.8        | 0.52        |             |             |  |
| 危険角度             | 59°         |  | 59°         |             | 59°         |             | 63°         |             |  |
| 標準フック            | 4tフック       |  |             |             |             |             |             |             |  |
| フック質量            | 60kg        |  |             |             |             |             |             |             |  |
| 巻掛本数             | 1           |  |             |             |             |             |             |             |  |

731-74504000

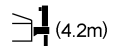
|                  |             |  (4.2m) |             |             |             |             |             |             |  |
|------------------|-------------|--|-------------|-------------|-------------|-------------|-------------|-------------|--|
|                  |             | アウトリガ中間張出 (側方)   |             |             |             |             |             |             |  |
| ブーム<br>角度<br>(°) | オフセット5°     |  | オフセット25°    |             | オフセット45°    |             | オフセット60°    |             |  |
|                  | 作業半径<br>(m) | 荷重<br>(ton)  | 作業半径<br>(m) | 荷重<br>(ton) | 作業半径<br>(m) | 荷重<br>(ton) | 作業半径<br>(m) | 荷重<br>(ton) |  |
| 83               | 6.0         | 2.00   | 9.8         | 1.90        | 12.2        | 1.20        | 13.3        | 0.90        |  |
| 80               | 8.4         | 2.00   | 12.0        | 1.81        | 14.1        | 1.20        | 15.1        | 0.90        |  |
| 75               | 12.6        | 2.00   | 15.6        | 1.58        | 17.5        | 1.13        | 18.2        | 0.88        |  |
| 73               | 14.2        | 1.98   | 17.1        | 1.50        | 18.8        | 1.11        | 19.4        | 0.87        |  |
| 71               | 15.3        | 1.63   | 18.2        | 1.26        | 20.0        | 1.09        | 20.6        | 0.87        |  |
| 68               | 17.0        | 1.18   | 19.9        | 0.88        | 21.8        | 0.73        | 22.2        | 0.73        |  |
| 危険角度             | 67°         |  | 67°         |             | 67°         |             | 67°         |             |  |
| 標準フック            | 4tフック       |  |             |             |             |             |             |             |  |
| フック質量            | 60kg        |  |             |             |             |             |             |             |  |
| 巻掛本数             | 1           |  |             |             |             |             |             |             |  |

## 32.5m ブーム+14.0m SLジブ

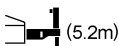
|                  |             |  (5.2m) |             |             |             |             |             |             |  |
|------------------|-------------|--|-------------|-------------|-------------|-------------|-------------|-------------|--|
|                  |             | アウトリガ中間張出 (側方)   |             |             |             |             |             |             |  |
| ブーム<br>角度<br>(°) | オフセット5°     |  | オフセット25°    |             | オフセット45°    |             | オフセット60°    |             |  |
|                  | 作業半径<br>(m) | 荷重<br>(ton)  | 作業半径<br>(m) | 荷重<br>(ton) | 作業半径<br>(m) | 荷重<br>(ton) | 作業半径<br>(m) | 荷重<br>(ton) |  |
| 83               | 7.2         | 1.35   | 12.0        | 0.80        | 15.1        | 0.50        | 16.7        | 0.40        |  |
| 80               | 9.9         | 1.35   | 14.2        | 0.77        | 17.2        | 0.48        | 18.4        | 0.40        |  |
| 76               | 13.5        | 1.35   | 17.3        | 0.69        | 20.0        | 0.46        | 21.1        | 0.39        |  |
| 72               | 16.7        | 1.20   | 20.2        | 0.62        | 22.7        | 0.44        | 23.6        | 0.39        |  |
| 70               | 18.2        | 1.09   | 21.7        | 0.59        | 24.0        | 0.43        | 24.8        | 0.39        |  |
| 64               | 22.5        | 0.86   | 25.6        | 0.52        | 27.5        | 0.41        | 27.8        | 0.39        |  |
| 61               | 24.3        | 0.59   | 27.6        | 0.45        | 29.3        | 0.40        |             |             |  |
| 危険角度             | 60°         |  | 60°         |             | 60°         |             | 63°         |             |  |
| 標準フック            | 4tフック       |  |             |             |             |             |             |             |  |
| フック質量            | 60kg        |  |             |             |             |             |             |             |  |
| 巻掛本数             | 1           |  |             |             |             |             |             |             |  |

731-74504000

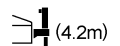
|                  |             |  (4.2m) |             |             |             |             |             |             |  |
|------------------|-------------|--|-------------|-------------|-------------|-------------|-------------|-------------|--|
|                  |             | アウトリガ中間張出 (側方)   |             |             |             |             |             |             |  |
| ブーム<br>角度<br>(°) | オフセット5°     |  | オフセット25°    |             | オフセット45°    |             | オフセット60°    |             |  |
|                  | 作業半径<br>(m) | 荷重<br>(ton)  | 作業半径<br>(m) | 荷重<br>(ton) | 作業半径<br>(m) | 荷重<br>(ton) | 作業半径<br>(m) | 荷重<br>(ton) |  |
| 83               | 7.2         | 1.35   | 12.0        | 0.80        | 15.1        | 0.50        | 16.7        | 0.40        |  |
| 80               | 9.9         | 1.35   | 14.2        | 0.77        | 17.2        | 0.48        | 18.4        | 0.40        |  |
| 76               | 13.5        | 1.35   | 17.3        | 0.69        | 20.0        | 0.46        | 21.1        | 0.39        |  |
| 72               | 16.7        | 1.20   | 20.2        | 0.62        | 22.7        | 0.44        | 23.6        | 0.39        |  |
| 69               | 18.9        | 0.97   | 22.3        | 0.58        | 24.5        | 0.43        | 25.3        | 0.39        |  |
| 危険角度             | 68°         |  | 68°         |             | 68°         |             | 68°         |             |  |
| 標準フック            | 4tフック       |  |             |             |             |             |             |             |  |
| フック質量            | 60kg        |  |             |             |             |             |             |             |  |
| 巻掛本数             | 1           |  |             |             |             |             |             |             |  |

## ■ 定格総荷重表注意事項

### ● アウトリガ使用時

1. 定格総荷重表は水平堅土上において機体を水平に設置した状態での保証できる最大荷重を示しており、ブーム作業時は主フックとつり具、ジブ作業時は補フックとつり具の質量を含んだ値です。  
【35tフック（質量310kg）、22tフック（質量215kg）、4tフック（質量60kg）】  
□ 部分は機械の強度によって、他は機体の安定度によって定められています。
2. 作業半径はブーム、ジブのたわみを含んだ実際の値にもとづいていきますので、必ず作業半径を基準として作業を行ってください。
3. ジブの作業半径は17.5mまたは32.5mブームにジブを装着して作業を行った場合の値です。17.5mをこえ32.5m未満のブーム長さでのジブ作業は、作業半径ではなく32.5mブームの角度を基準としてください。  
また、17.5m未満のブーム長さでのジブ作業は、作業半径ではなく17.5mブームの角度を基準としてください。
4. アウトリガ最縮小張出では、ジブ作業を行わないでください。
5. アウトリガ張出状態によって側方領域でのつり上性能は異なります。従って各々の張出状態における定格総荷重表で作業を行ってください。また、前方、後方領域でのつり上性能はアウトリガ最大張出の定格総荷重表でそれぞれ作業を行ってください。

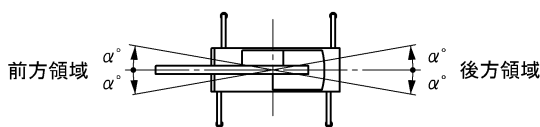

| アウトリガ張出状態         | 中間張出(6.3m) | 中間張出(5.2m) | 中間張出(4.2m) | 最縮小張出 |
|-------------------|------------|------------|------------|-------|
| 領域 $\alpha^\circ$ | 30         | 30         | 15         | 3     |

6. ルースタシーブの定格総荷重は、ブームの定格総荷重よりブームに取付けられているフックその他のつり具の質量を差引いた値とし、かつ限度を4000kgとします。  
【ルースタシーブ使用フック: 4tフック（質量60kg）巻掛本数1】
7. ブーム長さ、ブーム角度、作業半径、ジブ長さ、およびジブ角度が規定の値をこえる場合にはその規定の値と、次の規定の値の定格総荷重のうち小さい方の定格総荷重を目安として作業を行ってください。
8. ジブを装着したままでブーム作業を行う場合の定格総荷重は、ブームの定格総荷重よりフックその他のつり具等の質量の他に、3500kgを差引いた値とします。  
なお、ジブを装着したままでのルースタ作業、およびアウトリガ最縮小張出におけるジブを装着したままでのブーム作業は行わないでください。  
【ジブ装着時使用主フック: 22tフック（質量215kg）】
9. 各々の作業状態におけるブーム危険角度は表のとおりです。ブームを危険角度以下にしますと無負荷でも転倒しますので充分注意してください。
10. 各ブーム長さに対する標準フック巻掛本数は表のとおりです。ただし標準巻掛本数以外の掛数で使用する場合は、ワイヤロープ1本当たり36.3kN（3.7tf）を限度としてください。
11. フック巻掛本数10本（定格総荷重表\*印）で作業を行う場合はルースタシーブを使用してください。
12. 高速巻下作業は、フックのみを降下するときに使用してください。また急激なレバー操作はさけてください。
13. クレーン作業は風速 10m/sまで可能ですが、比較的弱い風の場合でも受風面積の大きい荷重を取扱う場合は特別な注意を払ってください。

14. 定格総荷重をこえる作業を行った場合、および正しい使い方を行わなかった場合は転倒または破損します。この場合本機の保証はいたしません。

### ● アウトリガ不使用時

1. 定格総荷重表は、水平堅土上においてタイヤの空気圧が規定圧で、かつサスペンションシリンダを最縮小にした場合に本機の保証できる最大荷重を示しており、主フックとつり具の質量を含んだ値です。  
【22tフック（質量215kg）、4tフック（質量60kg）】  
□ 部分は機械の強度によって、他は機体の安定度によって定められています。  
【タイヤ規定空気圧: 900kPa（9.00kgf/cm<sup>2</sup>）】
2. 作業半径はブームのたわみを含んだ実際の値にもとづいていますので、必ず作業半径を基準として作業を行ってください。
3. 前方性能と全周性能とは定格総荷重が異なります。前方領域から側方領域へ旋回する場合には、過荷重になるおそれがありますので充分注意してください。

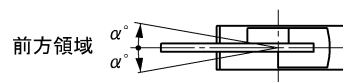

| クレーン作業領域 $\alpha^\circ$ | 定置つり | 走行つり |
|-------------------------|------|------|
|                         | 1    | 1    |

4. ブーム長さ22.5mをこえるブーム作業、ジブ作業、高速巻下作業は行わないでください。
5. 定置つり作業はパーキングブレーキを効かせ、同時にブレーキロックを掛けた状態で行ってください。
6. 走行つりはハイ・ロー切換スイッチを"ON"（ローレンジ）、シフトレバーを1速にして行ってください。
7. 走行つりは荷が振れないように地面近くに保持し、2km/h未満にて行ってください。  
特にコーナリング、急発進、急制動に注意してください。
8. 走行つり中にはクレーン作業は行わないでください。また旋回ブレーキを必ず掛けてください。
9. ルースタシーブの定格総荷重は、ブームの定格総荷重よりブームに取付けられているフックその他のつり具の質量を差引いた値とし、かつ限度を4000kgとします。  
【ルースタシーブ使用フック: 4tフック（質量60kg）巻掛本数1】
10. ブーム長さ、ブーム角度、作業半径、ジブ長さ、およびジブ角度が規定の値をこえる場合にはその規定の値と、次の規定の値の定格総荷重のうち小さい方の定格総荷重を目安として作業を行ってください。
11. 各々の作業状態におけるブーム危険角度は表のとおりです。ブームを危険角度以下にしますと無負荷でも転倒しますので充分注意してください。
12. 各ブーム長さに対する標準フック巻掛本数は表のとおりです。ただし標準巻掛本数以外の掛数で使用する場合は、ワイヤロープ1本当たり36.3kN（3.7tf）を限度としてください。
13. 高速巻下作業は、フックのみを降下するときに使用してください。また急激なレバー操作はさけてください。
14. クレーン作業は風速 10m/sまで可能ですが、比較的弱い風の場合でも受風面積の大きい荷重を取扱う場合は特別な注意を払ってください。
15. 定格総荷重をこえる作業を行った場合、および正しい使い方を行わなかった場合は転倒または破損します。この場合本機の保証はいたしません。



■ 作業範囲図

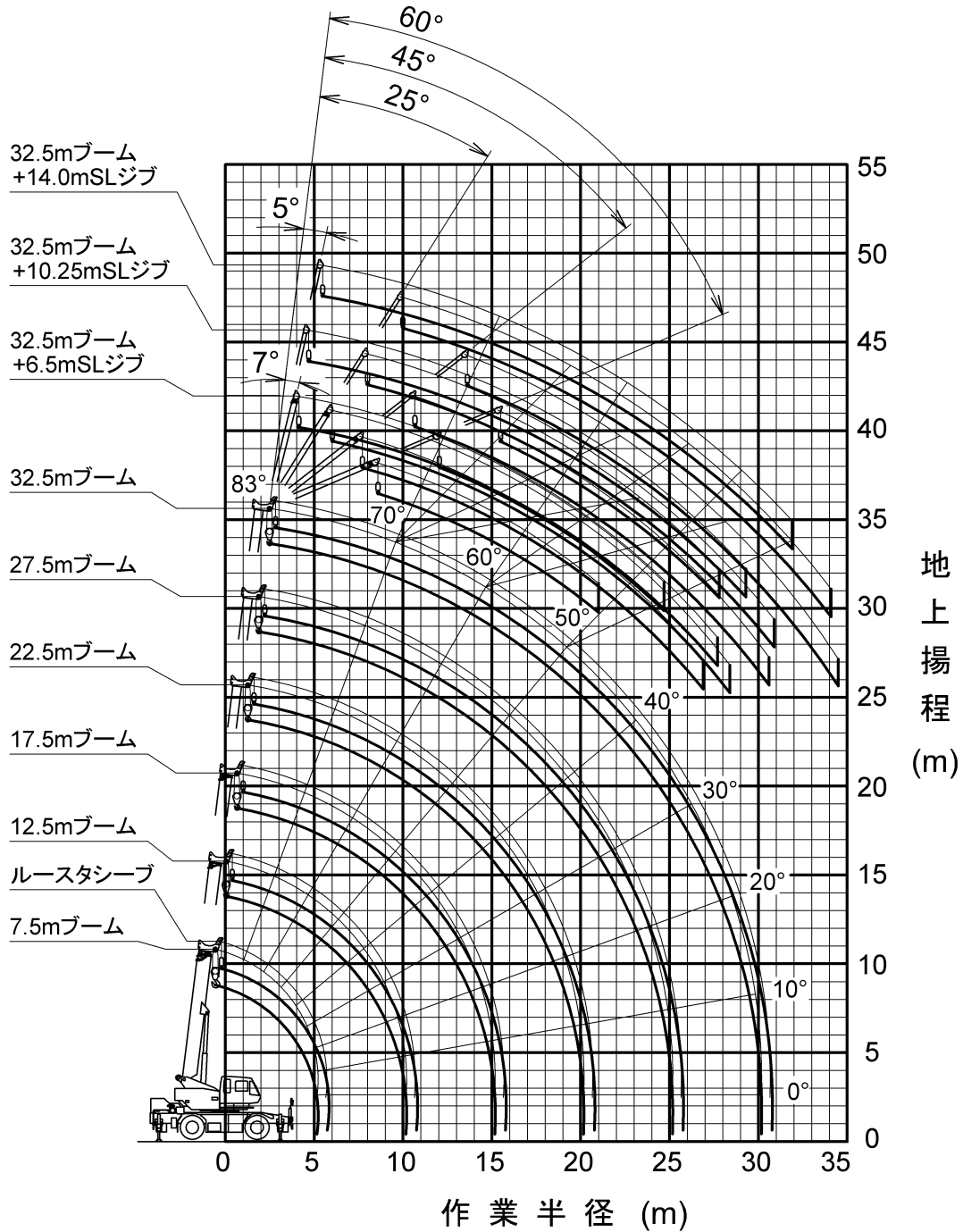

(注意)

- 1) 本図はブーム、ジブのたわみを含んでいません。
- 2) 本図はアウトリガ最大張出(全周)のものです。

# ■最小通路軌跡図

2輪ステアリングで右折する場合

● 60°

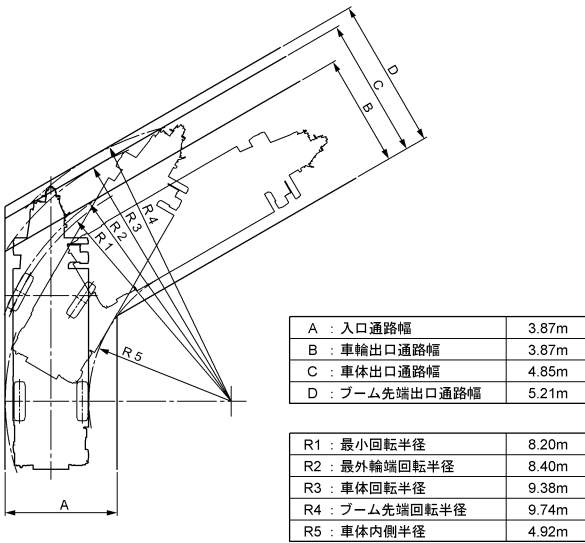

4輪ステアリングで右折する場合

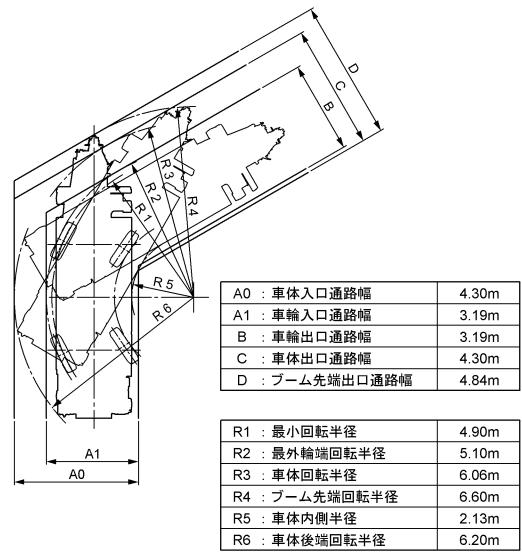

● 90°

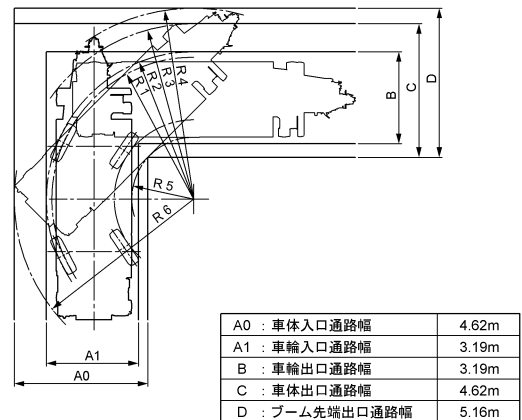
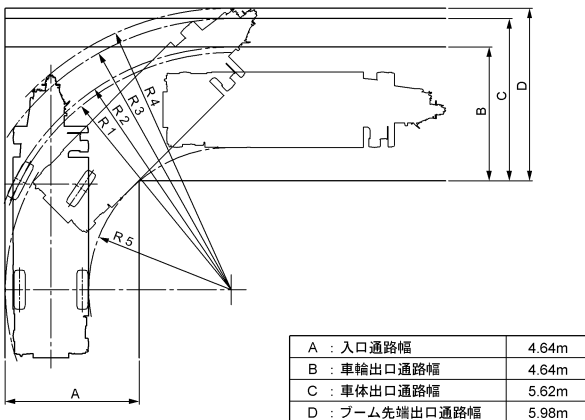

● 120°

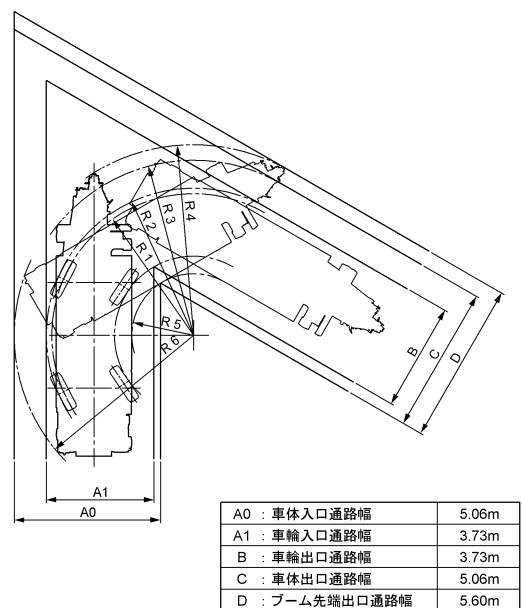
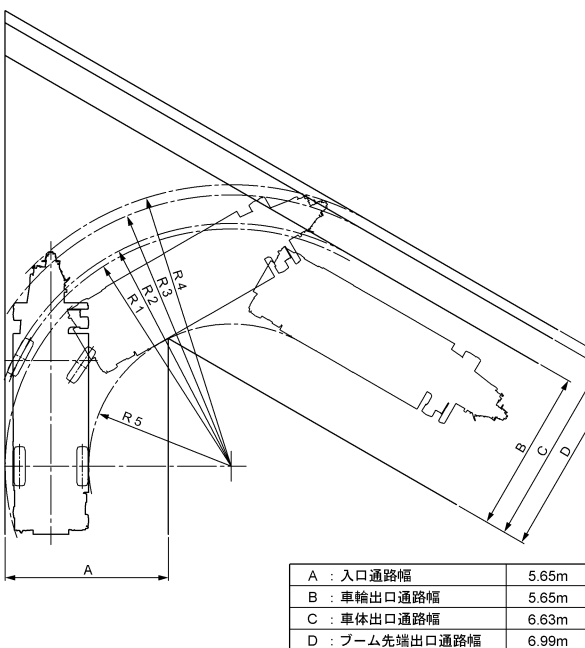

■ 全体図

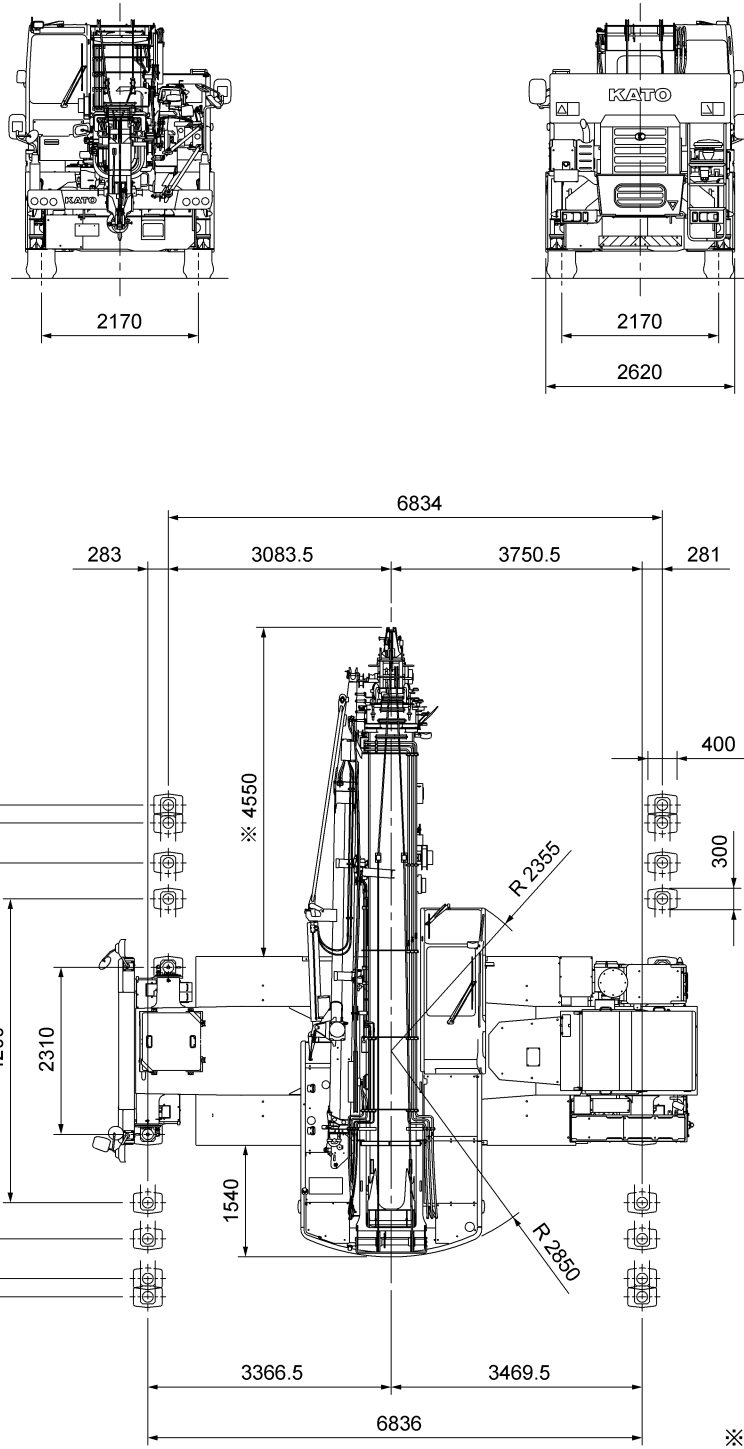

縮尺:  $\frac{1}{100}$  単位 (mm)

# ■全体図

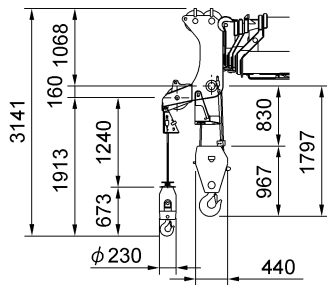

22tonフック

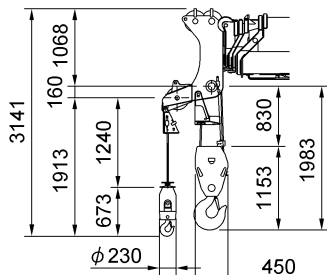
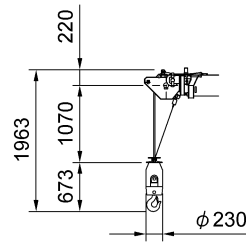

35tonフック

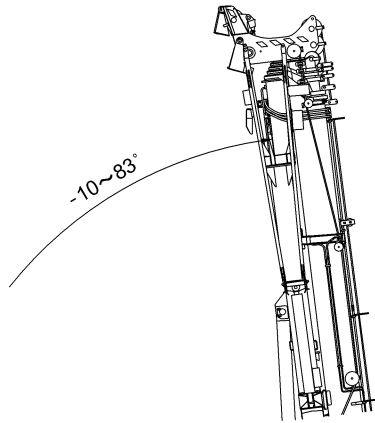

最小 7500 最大 32500  
ストローク 25000

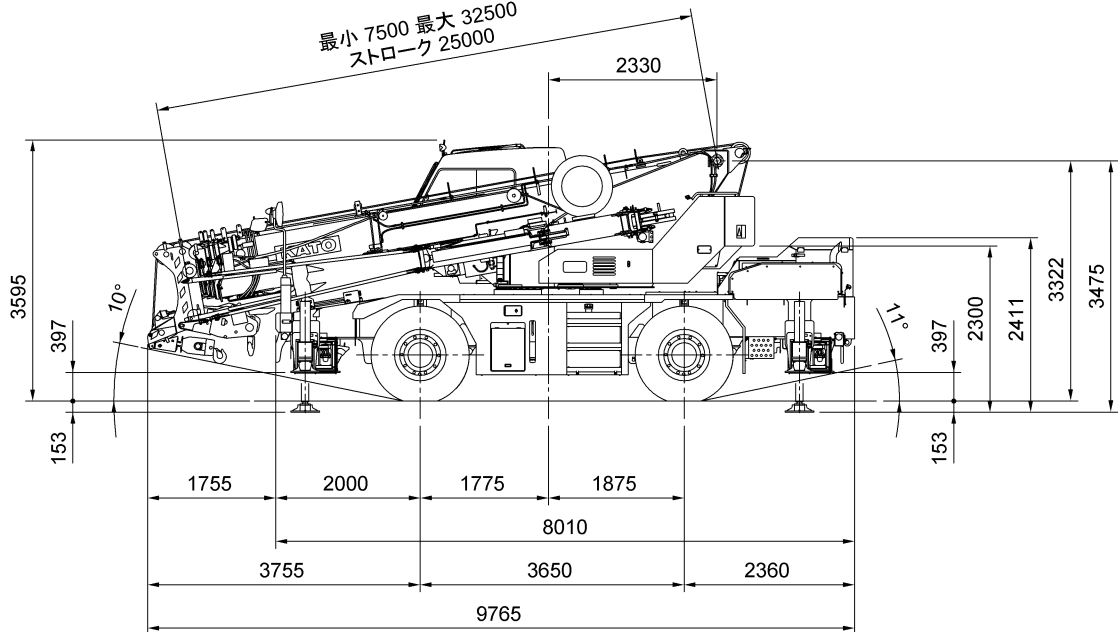

ランブレイクオーバーアングル: 25°  
サスペンションロック時全高より: -40mm  
(サスペンションシリンダ最縮小)

縮尺:  $\frac{1}{100}$  単位 (mm)

※本カタログに記載されております性能ならびに仕様は、改良などによりお届けいたします製品と異なる場合がありますので、あらかじめご了承ください。

お問い合わせは…

**KATO** 株式会社 **加藤製作所**

本 社 / ☎140-0011 東京都品川区東大井1丁目9番37号  
☎ 03 (3458) 1111番 (大代表)  
ホームページアドレス <http://www.kato-works.co.jp>

**C03821**  
9.2014-5500 (TI) 1



品質保証の国際規格「ISO 9001」の認証を取得しています。